

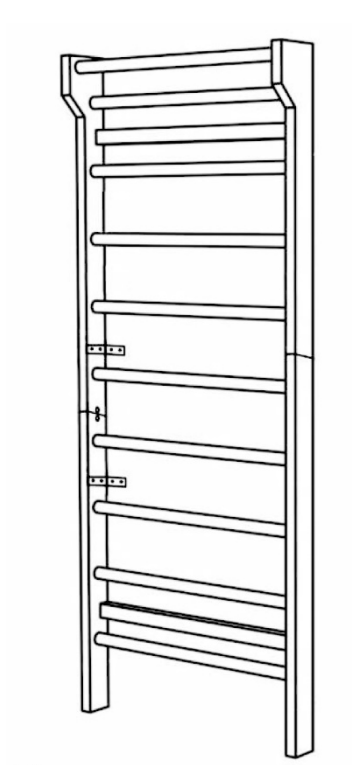

PUOLAPUUT

Ribbstol/ Vöimlemisredel/ Stall bars



FI Puolapuut

VAROITUS!

Vain kotikäyttöön

Vain sisäkäyttöön

Johdanto

Kiitos tuotteen ostamisesta. Toivomme, että sinulle on paljon iloa siitä. Sen kokoamiseen menee hetki aikaa. Ei ole epätavallista, että tuotteen kokoamiseen menee yli tunti. Ole siis kärsivällinen ja kokoa tuote yhdessä toisen henkilön kanssa.

Kaikenlaisen liikunnallisen vapaa-ajan toiminnan tavoin käyttäjät voivat loukkaantua. Loukkaantumisriskin vähentämiseksi on ehdottomasti noudatettava asianmukaisia turvallisuussääntöjä ja suosituksia.

Puolapuiden väärinkäyttö tai virheellinen käyttö on vaarallista ja voi aiheuttaa vakavan vamman! Puolapuiden käyttäjän on oltava selvillä omista rajoitteistaan puolapuiden avulla suoritettavien voimisteluliikkeiden suhteen.

Käyttötarkoitus

Nämä puolapuut on tarkoitettu kotikäyttöön kuntoilua ja kehonhuoltoa varten. Tuote ei sovellu ammattilais- tai hoitokäyttöön.

Puolapuita ei saa käyttää kiipeilytelineenä, eikä niihin saa ripustaa toisia kuntoiluvälineitä, liinoja, riippumattoja tms.

Muu kuin tässä käyttöohjeessa kuvailtu käyttö on kielletty.

Suurin sallittu käyttäjän paino on 95 kg. Puolapuiden ylikuormittaminen sallittua käyttäjän painoa suuremmalla kuormalla aiheuttaa puolapuiden vahingoittumisen, jota takuu ei korvaa.

Älä roiku pää alaspäin puolapuilla!

Lapsille aiheutuva vaara

Älä päästä lapsia tuotteen lähelle ilman valvontaa. Tee tarvittavat turvallisuutta koskevat varotoimet ja valvo kaikkea puolapuiden käyttöä. Muista, ettei pakkausmateriaali sovi lasten leikkeihin. Tukehtumisvaara!

Lapset eivät tunnista tästä tuotteesta mahdollisesti aiheutuvia vaaroja. Pidä lapset loitolla tuotteesta. Se ei ole lelu.



Varoitus! Lapset eivät saa leikkiä puolapuilla ilman aikuisen valvontaa.

Puolapuiden maksimikantavuus on 95 kg

Vain yksi käyttäjä kerrallaan

Turvallisuus ja kunnossapito

Puolapuut on valmistettu puusta. Materiaali voi reagoida ilmankosteuden ja lämpötilan vaihteluihin. Tarkkaile puolapuiden kuntoa, mikäli huomaat tai vaurioita, lopeta käyttö heti.

Ennen jokaista käyttökertaa: Varmista, että puolapuut ovat tukevasti kiinni seinässä ja niiden kunto on moitteeton. Huolellinen käyttö ja kunnossapito pidentää puolapuiden käyttöikää.

Puolapuiden puolat voivat tulla liukkaaksi pölyn ja rasvan vaikutuksesta. Pyyhi puolat säännöllisesti kostealla mietoon pesuaineliukseen kastetulla rätillä. Puolapuiden pintakäsittely on myrkytön.

Ennen asennusta

Varmista, että huonekorkeus on riittävä (väh. 240 cm) ja että seinän materiaali soveltuu puolapuulle (kantava seinä).

Asentamiseen tarvitaan porakone ja poranterä, sekä seinämateriaalille soveltuvat ruuvit. Kysy neuvoa rautakaupasta tai asiantuntijalta.

Turvalliseen asentamiseen tarvitset myös tukevat tikkaat tai muun turvallisen korokkeen. On suositeltavaa asentaa tuote yhdessä toisen henkilön kanssa.



Muista, että työkaluja käytettäessä ja teknisissä töissä on aina loukkaantumiseriski. Kokoa tuote siksi huolellisesti.

Järjestä turvallinen työympäristö: älä esimerkiksi jätä työkaluja lojumaan ympäriinsä.

Kun olet asentanut tuotteen ohjekirjan mukaisesti, varmistu, että kaikki ruuvit, pultit ja mutterit on asennettu oikein ja kiristetty tiukkaan.

Kokoaminen

OSALUETTELO

A X1	B X1	C X10	D X2	E X1	F X1
G X20	H X8 black	I X2	J X2	K X4	L X8
M X4	O X4	P X4 M10X100MM	Q X8 M8X80MM	R X1	

- A) Reunatolppa (vasen yläosa), 1 kpl
- B) Reunatolppa (oikea yläosa), 1 kpl
- C) Puola, 10 kpl
- D) Taustalevy, 2 kpl
- E) Reunatolppa (vasen alaosa), 1 kpl
- F) Reunatolppa (oikea alaosa), 1 kpl
- G) Puolien kiinnitysruuvi, 20 kpl
- H) Kulmaraudan kiinnitysruuvi, 8 kpl
- I) Yhdyspultti
- J) Avain
- K) Kulmarauta
- L) Ruuvi puukierteellä, 8 kpl
- M) Peitetulppa
- O) Puutappi, 4 kpl
- P) Seinäruuvi 10x100 mm (ei sis.)
- Q) Seinäruuvi 8x10 mm (ei sis.)
- R) Yhdistelmätyökalu

Vaihe 1.

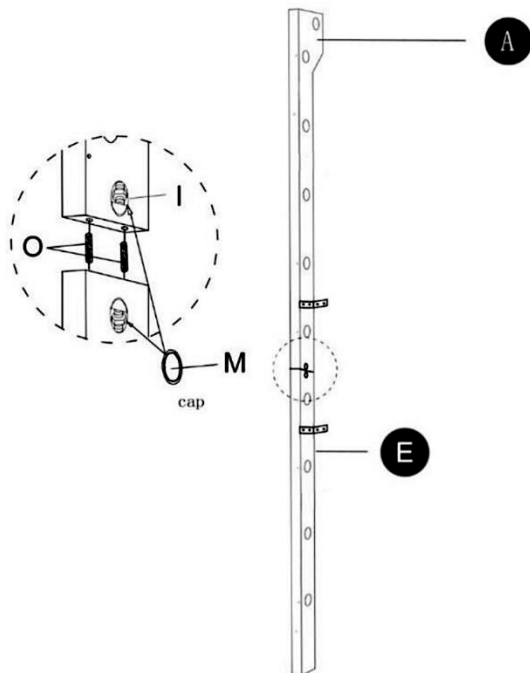

Yhdistä reunatolppa **A** reunatolppaan **E** ruuveilla **I** ja puutapeilla **O**. **Vahvistaaksesi liitosta, voit lisätä hiukan puulle soveltuvaa liimaa puutapin alle.** Lisää lopuksi ruuvinsuojukset **M**
Toista sama toisille reunatolpille **B** ja **F**

Vaihe 2.

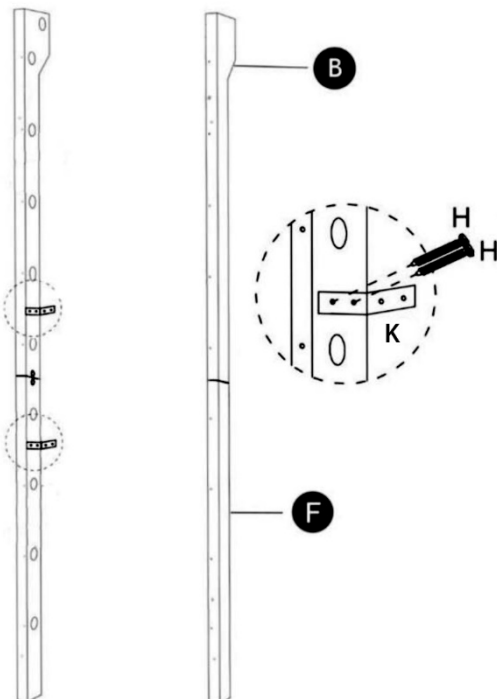

Kiinnitä kulmaraudat **K** reunatolppiin kuvan osoittamille kohdille ruuveilla **H**.

Vaihe 3.

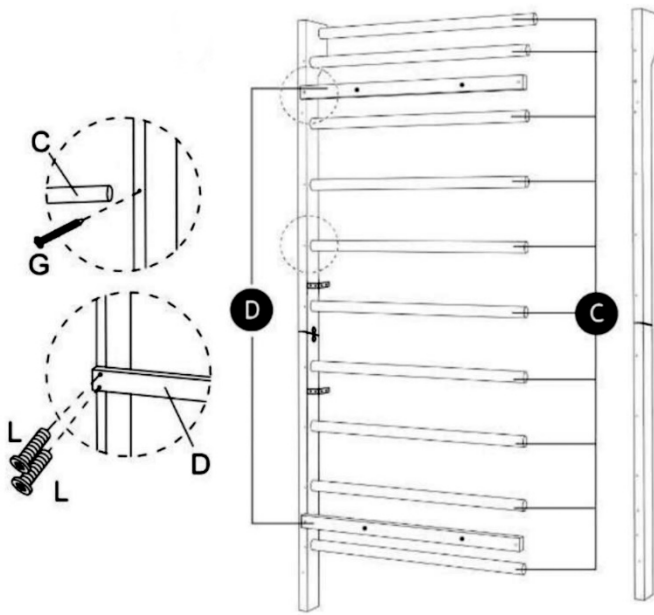

Aseta puolat **C** paikoilleen reunatolppien väliin ja kiinnitä ruuveilla **G**. **Ennen kuin kiristät ruuvit loppuun asti**, kiinnitä taustalevyt **D** kuvan osoittamille paikoille puolapuiden taakse ruuveilla **L**.

Vaihe 4.

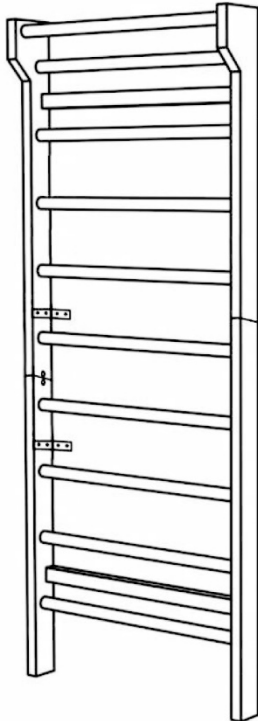

Puolapuut on nyt koottu valmiiksi ja seinään kiinnitys voi alkaa. Tässä kokoamisvaiheessa on hyvä olla apuna toinen henkilö. Nosta puolapuut seinää vasten niin, että alareuna on tuettuna lattiaa vasten.

HUOM. Varo poraamasta sähkö- tai vesijohtoihin. Varmista, että seinäruuvit kiinnitetään seinän kantavaan osaan (esim. koolauksien kohdalle).

Vaihe 5.

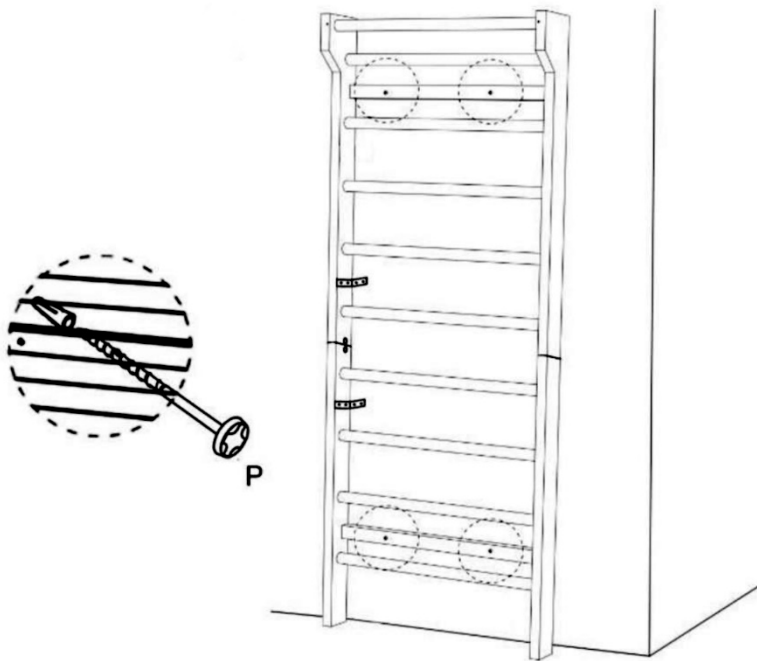

Kiinnitys kiviseinään:

Piirrä taustalevyn reikien avulla merkit seinään oikeille paikoille ja poraa sitten propuille reiät 8 mm terällä. Varmista, että reiät ovat riittävän syvät ja propot uppoavat seinäpinnan tasolle.

Nosta puolapuut paikalleen seinälle ja kiristä ruuvit proppuihin.

Kiinnitys puu- tms. seinään: Varmista, että kiinnität puolapuut kantavaan rakenteeseen. Voit ruuvata ruuvit suoraan seinään taustalevyn läpi.

HUOM! Ruuvit P ja Q eivät sisälly pakkaukseen.

Vaihe 6.

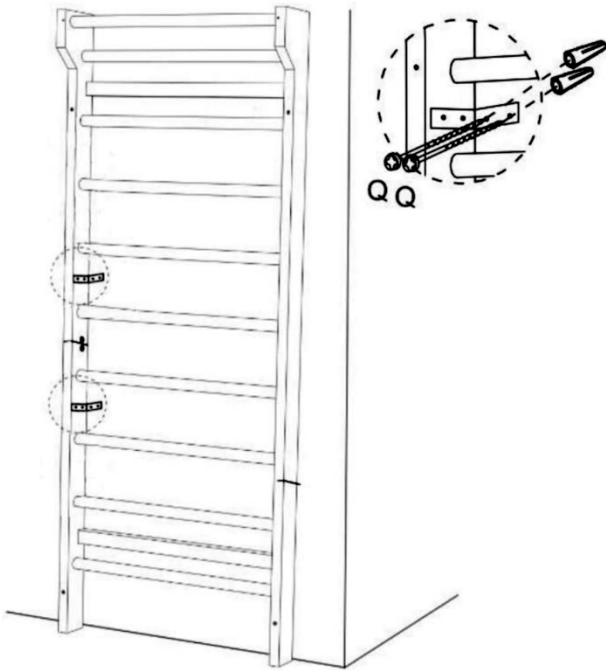

Kiinnitä lopuksi kulmaraudat **K** seinään materiaalille soveltuvilla ruuveilla.

Puolapuut ovat nyt valmiina käyttöön.

HUOM. Testaa puolapuiden kantavuus ensin varovasti. Puolapuiden alla on hyvä käyttää pehmustettua alustaa.

Takuu

Tuotteen takuu on voimassa 1 vuoden ostopäivästä.

Takuu ei ole voimassa, jos tuotetta käytetään muihin tarkoituksiin kuin sen alkuperäiseen tarkoitukseen tai jos tuotetta käytetään kaupalliseen / ammatilliseen tai vuokrauskäyttöön.

Takuu ei kata vahinkoja eikä vaurioita, jotka johtuvat virheellisestä säilytyksestä ja käytöstä. Takuuasioissa ota yhteys jälleenmyyjään.

8899, 8900/ PO8738
EDUTUTOR Oy/ Bygghemma Finland
Kannistontie 5 36220 Kangasala

SE Ribbstol

VARNING!

Endast för hemmabruk

Endast för inomhusbruk

Inledning

Tack för att du köpte produkten. Vi hoppas att du får mycket glädje av den. Det tar lite tid att montera den. Det är inte ovanligt att det kan ta över en timme att montera produkten. Ha därför lite tålamod och montera produkten tillsammans med en annan person.

Såsom med alla fysiska fritidsaktiviteter kan användarna av denna produkt skadas. För att minska skaderisken är det av yttersta vikt att vederbörliga säkerhetsregler och rekommendationer följs.

Olämplig eller felaktig användning av ribbstolen är farligt och kan orsaka allvarliga skador! Användaren av ribbstolen måste vara medveten om sina egna begränsningar med avseende på de gymnastikrörelser som utförs med ribbstolen.

Avsedd användning

Denna ribbstol är avsedd för hemmabruk för motion och kroppsvård. Produkten är inte lämplig för professionell eller terapeutisk användning.

Ribbstolen får inte användas som klätterställning och ingen annan träningsutrustning, linor, hängmattor e.d. får hängas på den.

All annan användning än den som beskrivs i denna bruksanvisning är förbjuden.

Den högsta tillåtna användarvikten är 95 kg. Överbelastning av ribbstolen över den tillåtna användarvikten orsakar skador på ribbstolen som inte täcks av garantin.

Häng inte med huvudet nedåt på ribbstolen!

Fara för barn

Låt inte barn komma i närheten av produkten utan tillsyn. Vidta nödvändiga säkerhetsåtgärder och övervaka all användning av ribbstolen. Kom ihåg att förpackningsmaterialet inte lämpar sig för barn att leka med. Kvävningsrisk!

Barn är inte medvetna om de potentiella farorna med denna produkt. Håll barn på avstånd från produkten. Den är ingen leksak.



Varning! Barn får inte leka på ribbstolen utan vuxen övervakning.

Ribbstolens maximala bärförmåga är 95 kg

Endast en användare åt gången

Säkerhet och underhåll

Ribbstolen är gjord av trä. Materialet kan reagera på variationer i luftfuktighet och temperatur. Övervaka ribbstolens skick och sluta använda den omedelbart om du märker skador på den.

Före varje användning: Se till att ribbstolen sitter ordentligt fast i väggen och att den är i gott skick. Omsorgsfull användning och underhåll förlänger ribbstolens livslängd.

Ribbstolens ribbor kan bli hala på grund av damm och fett. Torka av ribborna regelbundet med en trasa fuktad med ett mildt rengöringsmedel. Ytbehandlingen av ribbstolen är giftfri.

Innan du monterar

Se till att rummets höjd är tillräcklig (min. 240 cm) och att vägmaterialet är lämpligt för ribbstolen (bärande vägg).

En bormaskin och en borr krävs för montering samt skruvar som är lämpliga för vägmaterialet. Be din järnaffär eller en expert om råd.

För en säker montering behöver du också en robust stege eller annan säker plattform. Det är viktigt att du monterar produkten tillsammans med en annan person.

















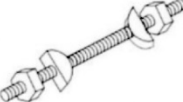

Kom ihåg att det alltid finns en risk för skador när du använder verktyg och utför tekniskt arbete. Montera därför produkten noggrant.

Organisera en säker arbetsmiljö och lämna till exempel inte verktygen att ligga omkring.

Efter montering av produkten enligt bruksanvisningen, se till att alla skruvar, bultar och muttrar är korrekt monterade och ordentligt åtdragna.

Montering

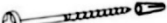
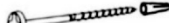
DELFÖRTECKNING

A X1	B X1	C X10	D X2	E X1	F X1
					
G X20	H X8 black	I X2	J X2	K X4	L X8
					
M X4	O X4	P X4 M10X100MM	Q X8 M8X80MM	R X1	
					

- A) Kantstolpe (vänster övre del), 1 st.
- B) Kantstolpe (höger övre del), 1 st.
- C) Ribba, 10 st.
- D) Bakplatta, 2 st.
- E) Kantstolpe (vänster nedre del), 1 st.
- F) Kantstolpe (höger nedre del), 1 st.
- G) Ribbens fästskruv, 20 st.
- H) Vinkeljärnets fästskruv, 8 st.
- I) Anslutningsbult
- J) Nyckel
- K) Vinkeljärn
- L) Skruv med trögänga, 8 st.
- M) Täckplugg
- O) Träplugg, 4 st.
- P) Väggskruv 10x100 mm (ingår ej)
- Q) Väggskruv 8x10 mm (ingår ej)
- R) Kombinationsverktyg

Steg 1.

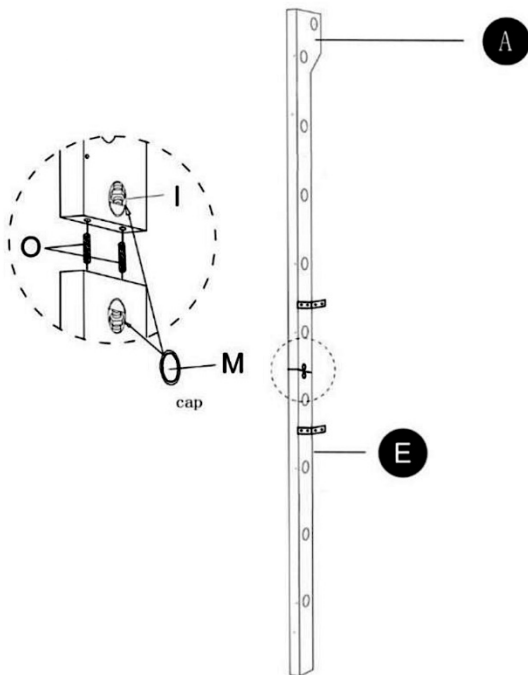

Anslut kantstolpen **A** till kantstolpen **E** med skruvar **I** och träpluggar **O**. För att stärka fogen kan du lägga till lite trälim under träpluggen. Läggs slutligen på täckpluggen **M**
Upprepa för de andra kantstolparna **B** och **F**

Steg 2.

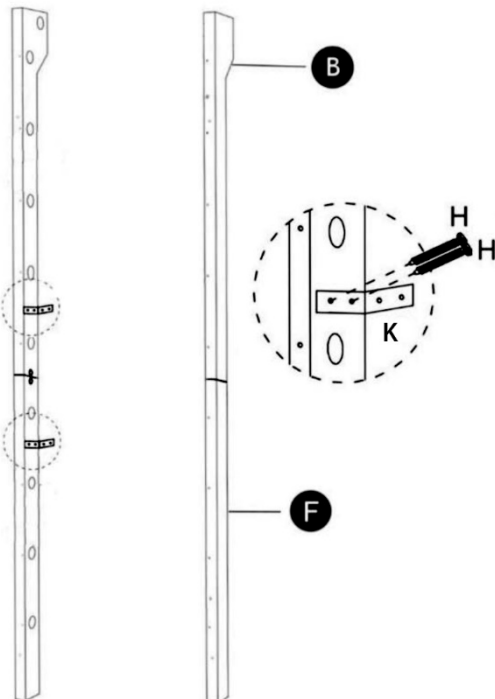

Fäst vinkeljärnen **K** till kantstolparna vid de punkter som visas i bilden med skruvarna **H**.

Steg 3.

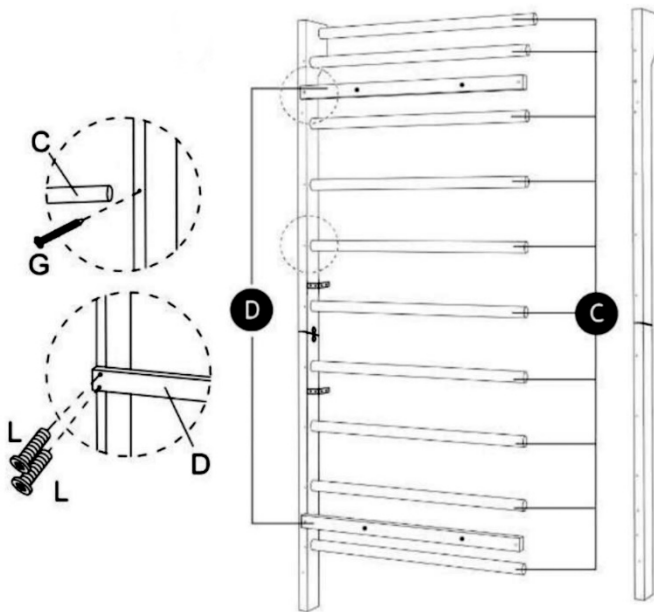

Placera ribborna **C** mellan kantstolparna och fäst med skruvarna **G**. **Innan du drar åt skruvarna helt, fäst bakplattorna **D** till de positioner som visas i figuren bakom ribbstolen med skruvarna **L**.**

Steg 4.

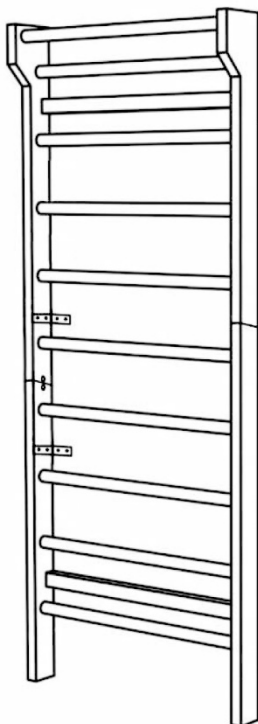

Ribbstolen är nu färdigmonterad och fastsättningen på väggen kan börja. I det här monteringsstadiet är det bra att få hjälp av en annan person. Lyft ribbstolen mot väggen så att underkanten stöds mot golvet.

OBS. Var försiktig så att du inte borrar i el- eller vattenledningar. Se till att väggskruvarna sitter fast på väggens bärande del (t.ex. vid reglarna).

Steg 5.

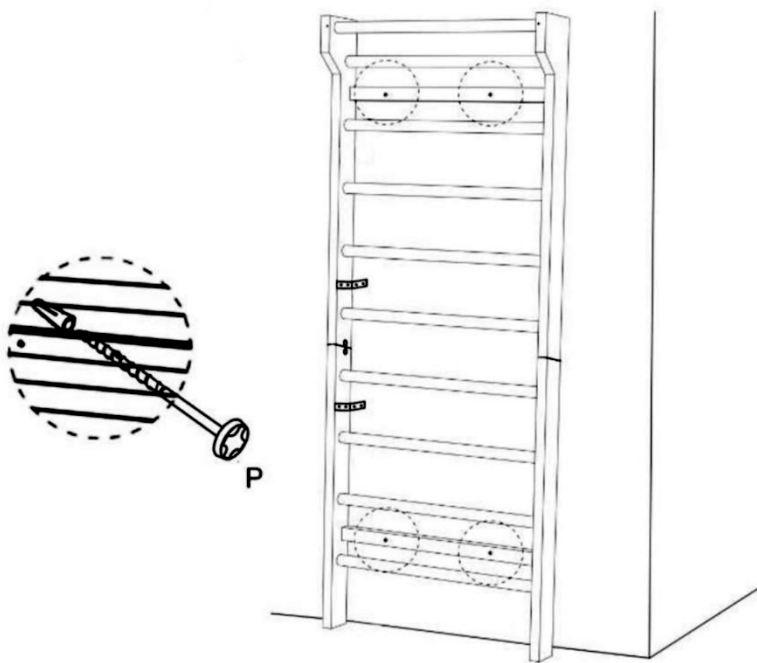

Montering på stenvägg: Använd hålen i bakplattan för att rita markeringar på väggen på rätt ställen och borra sedan hål för propparna med en 8 mm borrh. Se till att hålen är tillräckligt djupa och att propparna sjunker in till väggytans nivå.

Lyft ribbstolen på plats på väggen och dra åt skruvarna i propparna.

Montering på trävägg eller dylikt:

Se till att du fäster ribbstolen på en bärande konstruktion. Du kan skruva in skruvarna direkt i väggen genom bakplattan.

OBS! Skruvarna P och Q ingår inte i paketet.

Steg 6.

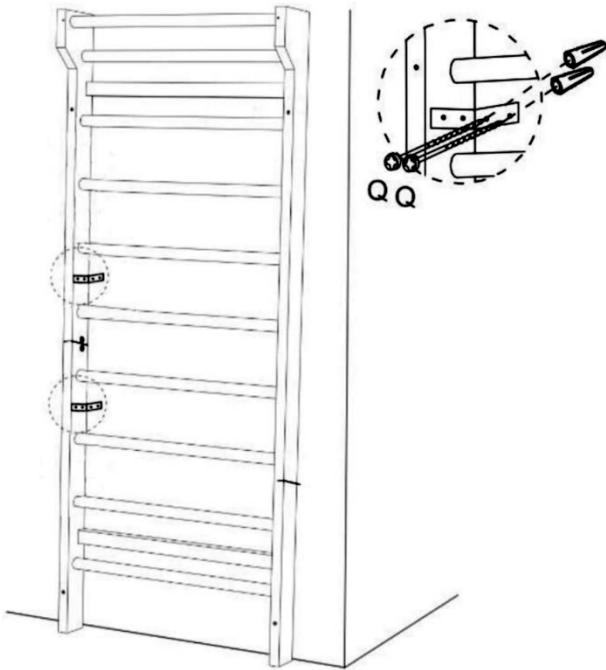

Fäst slutligen vinkeljärnen **K** på väggen med skruvar som är lämpliga för materialet.

Ribbstolen är nu redo att användas.

OBS. Testa först ribbstolens bärförmåga försiktigt. Det är rekommenderat att använda ett mjukt underlag under ribbstolen.

Garanti

Produktens garanti gäller i 1 år från inköpsdatum.

Garantin gäller inte om produkten används för andra ändamål än vad den ursprungligen är avsedd för eller om produkten används för kommersiellt/yrkesmässigt bruk eller för uthyrning.

Garantin täcker inte skador till följd av felaktig lagring och användning. Kontakta din återförsäljare om frågor som rör garantin.

8899, 8900/ PO8738
EDUTUTOR Oy/ Bygghemma Finland
Kannistontie 5
36220 Kangasala
Finland

ET Võimlemisredel

HOIATUS!

Ainult kodukasutuseks

Kasutamiseks ainult siseruumides

Sissejuhatus

Aitäh, et ostsite selle toote. Loodetavasti jääte sellega rahule. Selle kokkupanemine võtab veidi aega. Selle toote kokkupanemiseks võib kuluda isegi kauem kui tund aega. Seega varuge kannatust ja kutsuge keegi appi.

Nagu kõigi vaba aja veetmise võimaluste puhul, on kasutajatel oht end vigastada. Vigastuste ohu vähendamiseks tuleb järgida asjakohaseid ohutuseeskirju ja soovitusi.

Võimlemisredeli valesti kasutamine on ohtlik ja võib lõppeda raskete vigastustega! Võimlemisredeli kasutaja peab olema teadlik oma võimetest redeli abil sooritatavate harjutuste tegemisel.

Ettenähtud otstarve

See võimlemisredel on mõeldud kodukasutuseks treeningu ja kehahoolduse eesmärgil. Toode ei sobi professionaalseks ega terapeutiliseks kasutamiseks.

Võimlemisredelit ei tohi kasutada ronimisraamina ja selle külge ei tohi riputada teisi treeningvahendeid, tekstiile, võrkkiike vms.

Kasutamine muuks kui käesolevas kasutusjuhendis kirjeldatud otstarbeks on keelatud.

Kasutaja suurim lubatud kaal on 95 kg. Võimlemisredeli ülekoormus kasutaja suurima lubatud kaalu ületamisel võib põhjustada võimlemisredeli kahjustuse, mida garantii ei hõlma.

Ärge rippuge võimlemisredelil pea alaspidi!

Lastele ohtlik

Ärge lubage lapsi omapead toote lähedusse. Võtke tarvitusele vajalikud ettevaatusabinõud ja hoidke võimlemisredeli kasutajatel silma peal. Pidage meeles, et pakkematerjal ei sobi lastele mängimiseks. Lämpumisoht!

Lapsed ei oska arvestada selle tootega seotud võimalike ohtudega. Hoidke lapsed tootest eemal. See ei ole mänguasi.



Hoiatus!

Lapsed ei tohi võimlemisredelil ilma täiskasvanu järelevalveta mängida.

Võimlemisredeli maksimaalne kandevõime on 95 kg.

Korraga tohib redelit kasutada ainult üks inimene.

Ohutus ja korrashoid

Võimlemisredel on valmistatud puidust. Materjal võib reageerida õhuniiskuse ja temperatuuri muutustele. Kontrollige võimlemisredeli seisukorda ja kui märkate mõnda kahjustust, lõpetage kohe selle kasutamine.

Enne iga kasutuskorda veenduge, et võimlemisredel oleks korralikult seina külge kinnitatud ja laitmatus seisukorras. Hoolikas kasutamine ja korrashoid pikendab võimlemisredeli kasutusiga.

Võimlemisredeli pulgad võivad muutuda tolmu ja rasva tõttu libedaks. Pühkige redelipulki korrapäraselt õrnatoimelise pesuvahendi vesilahuses niisutatud lapiga. Võimlemisredeli pinnatöötlus ei ole mürgine.

Enne paigaldamist

Veenduge, et ruum oleks piisava kõrgusega (vähemalt 240 cm) ja et seinamaterjal sobib võimlemisredeli paigaldamiseks (kandev sein).

Paigaldamiseks on vaja trelli ja puuritera ning seinamaterjalile vastavaid kruve. Küsige nõu ehitustarvete poest või asjatundjalt.

Ohutuks paigaldamiseks on vaja ka tugevat redelit või muud turvalist platvormi. Toodet peaks paigaldama kaks inimest.

















Pidage meeles, et tööriistade kasutamise ja tehnilise tööga kaasneb alati vigastuste oht. Seepärast tuleb toode komplekteerida hoolikalt.

Hoolitsege, et töökeskkond oleks turvaline: näiteks ärge jätke tööriistu vedelema.

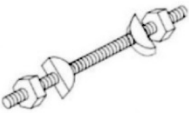
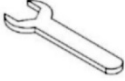
Kui toode on käesoleva juhendi kohaselt komplekteeritud, tuleb kõik kruvid, poldid ja mutrid üle kontrollida ning vajadusel pingutada.

KOKKUPANEMINE

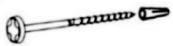
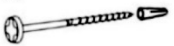
OSADE LOEND

A X1	B X1	C X10	D X2	E X1	F X1
					
G X20	H X8 black	I X2	J X2	K X4	L X8
					
M X4	O X4	P X4 M10X100MM	Q X8 M8X80MM	R X1	
					

- A) Küljepost (ülemine vasakpoolne), 1 tk
- B) Küljepost (ülemine parempoolne), 1 tk
- C) Redelipulk, 10 tk
- D) Tugiplaat, 2 tk
- E) Küljepost (alumine vasakpoolne), 1 tk
- F) Küljepost (alumine parempoolne), 1 tk
- G) Redelipulga kinnituskrugi, 20 tk
- H) Nurkraua kinnituskrugi, 8 tk
- I) Ühenduspolt
- J) Mutrivõti
- K) Nurkraud
- L) Puidukeermega kruvi, 8 tk
- M) Kattekork
- O) Puittapp, 4 tk
- P) Seinakruvi 10x100 mm (ei kuulu komplekti)
- Q) Seinakruvi 8x10 mm (ei kuulu komplekti)
- R) Kombivõti

1. etapp

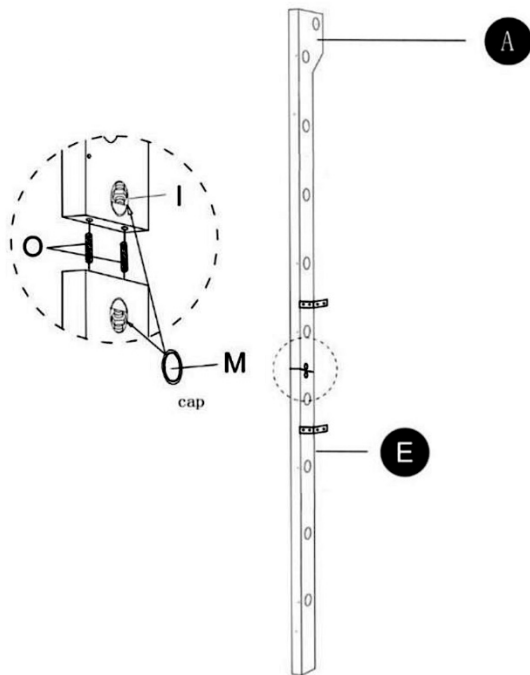

Ühendage küljepost A küljepostiga E, kasutades kruve I ja puittappe O. Liitekohta tugevdamiseks võite lisada puittapi alla veidi puidule sobivat liimi. Seejärel paigaldage kruvikatted M. Korrake sama teiste küljepostidega B ja F.

2. etapp

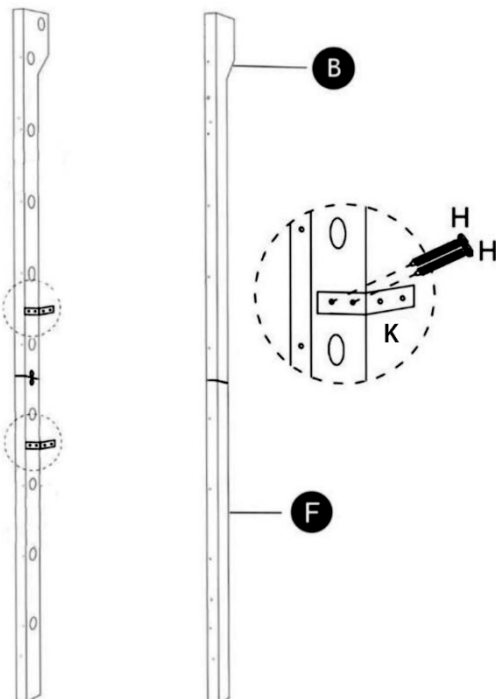

Kinnitage nurkraud K joonisel näidatud kohtades kruvidega H küljepostide külge.

3. etapp

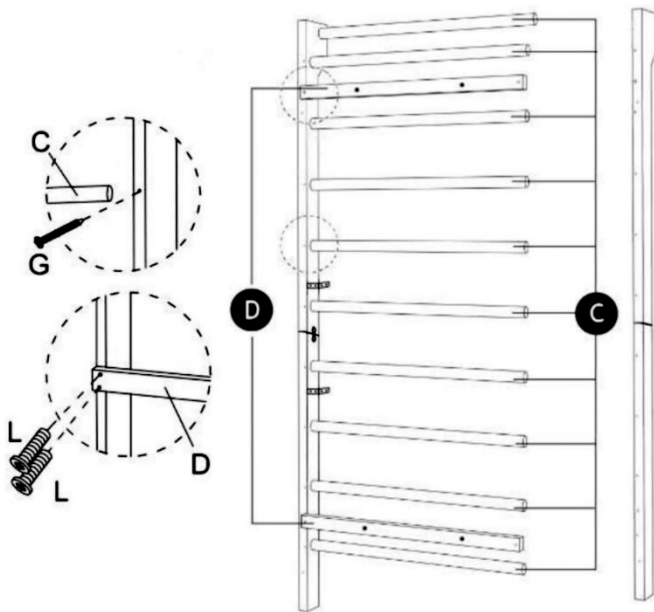

Asetage redelipulgad **C** küljepostide vahele ja kinnitage kruvidega **G**. **Enne kruvide lõplikku kinnikeeramist** kinnitage tugiplaadid **D** kruvidega **L** joonisel näidatud kohtadesse redelipulkade taha.

4. etapp

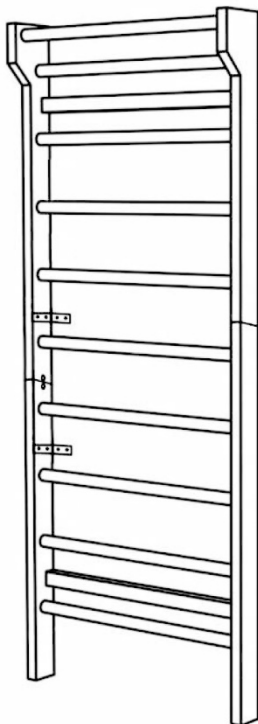

Võimlemisredel on nüüd kokku pandud ja võib alustada selle kinnitamist seina külge. Selles paigaldusetapis on otstarbekas kasutada teise inimese abi. Tõstke võimlemisredel vastu seina nii, et selle alumine serv toetub vastu põrandat.

NB!

Veenduge, et puurimiskohas ei oleks elektrijuhtmeid ega veetorusid. Veenduge, et seinakruvid kinnitatakse seina kandvate konstruktsioonide külge (nt põiklattice kohas).

5. etapp

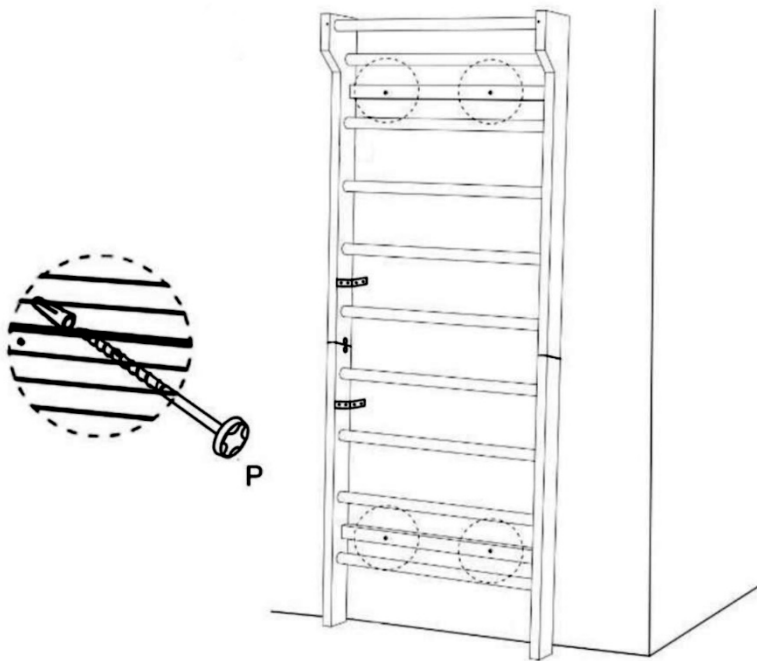

Kinnitamine kiviseina külge: märkige tugiplaadi aukude abil seinale augukohad ja seejärel puurige 8 mm puuritera abil tüüblite jaoks augud. Veenduge, et augud on piisavalt sügavad ja tüüblid jäävad seinapinnaga kohakuti. Tõstke võimlemisredel vastu seinat õigele kohale ja keerake kruvid tüüblite sisse.

Kinnitamine puidust vms seinakülge:

Veenduge, et kinnitate võimlemisredeli kandekonstruktsiooni külge. Võite keerata kruvid läbi tugiplaadi otse seinale.

NB! Kruvid P ja Q ei kuulu komplekti.

6. etapp

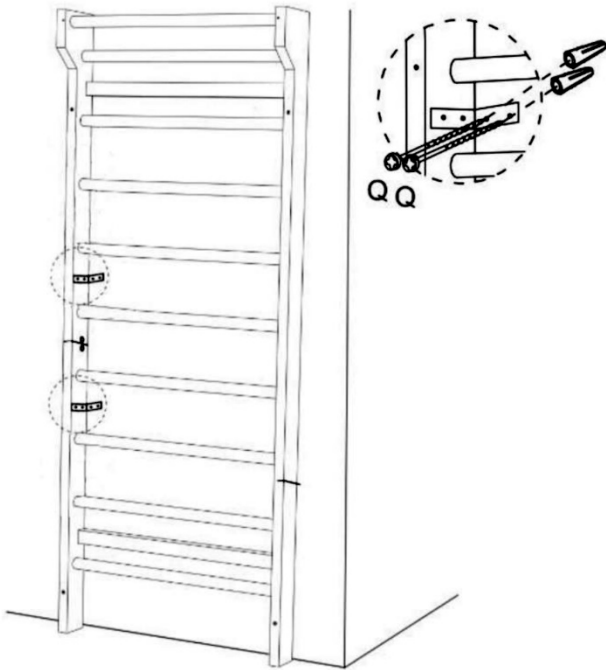

Lõpetuseks kinnitage nurkraud **K** seinale materjalile vastavate kruvidega.

Võimlemisredel on nüüd kasutamiseks valmis.

NB! Kõigepealt kontrollige hoolikalt võimlemisredeli kandevõimet. Võimlemisredeli all on soovitatav kasutada pehmendust.

Garantii

Toote garantii kehtib 1 aasta alates ostukuupäevast.

Garantii kaotab kehtivuse, kui toodet kasutatakse muuks kui ettenähtud otstarbeks, ärilisel ja professionaalsel eesmärgil või rendiseadmena.

Garantii ei kata toote ebaõigest hoiustamisest ja kasutamisest tulenevat kahju ja kahjustusi. Garantiküsimustes võtke ühendust edasimüüjaga.

8899, 8900/ PO8738

EDUTUTOR Oy/ Bygghemma Finland

Kannistontie 5 36220 Kangasala Finland

