

GYMSTICK™

HALF-POWER RACK KÄYTTÖOHJE



TÄRKEÄÄ: Lue kaikki ohjeet huolellisesti läpi ennen laitteen käyttöä. Säilytä tämä käyttöohje tulevaa tarvetta varten.

Tuotteen tekniset tiedot saattavat erota kuvasta ja muuttua ilman erillistä ilmoitusta.



GYMSTICK.COM

SISÄLLYSLUETTELO

ENNEN KÄYTTÖÄ	1	OSALUETTELO	3
TURVALLISUUSOHJEET	1	ASENNUSOHJEET	4
RÄJÄYTYSKUVA	2	TAKUU	8

ENNEN KÄYTTÖÄ

Kiitos kun valitsit Gymstick tuotteen. Toivomme, että tämän laadukkaan tuotteen käyttäminen saa sinut voimaan hyvin niin fyysisesti kuin henkisestikin ja nauttimaan aktiivisesta elämäntavasta.

TURVALLISUUSOHJEET

- Tuotteen väärinkäyttö on vaarallista ja voi johtaa vakavaan loukkaantumiseen.
- Kaikkien tuotteen käyttäjien on tutustuttava tuotteen valmistajan ohjeisiin, jotta turvallinen asennus, käyttö ja huoltaminen voidaan varmistaa.
- Tuotteen omistaja ja käyttöä valvovat henkilöt ovat vastuussa siitä, että kaikki käyttäjät on perehdytetty tuotteen turvallisuusohjeisiin.
- Käytä Half-Power Rack tuotetta vain tasaisella ja kuivalla alustalla.
- Tarkista, että tuote on kunnossa ennen jokaista käyttökertaa. Vaihda kaikki kuluneet ja vialliset osat tarvittaessa.
- Half-Power Rack ei ole lelu. Älä anna lasten käyttää tuotetta. Pidä pienet lapset ja lemmikit poissa tuotteen lähetyviltä aina (myös asennuksen aikana).
- Varmista, että tuote on riittävän kaukana seinistä, rakenteista, huonekaluista, leikkialueista ja irtotavaroista. Pidä harjoittelualue vapaana kaikista esteistä (myös laitteen yläpuolelta).
- Vain yksi henkilö kerrallaan saa käyttää tuotetta.
- Säilytä tuotetta aina sisätiloissa kuivassa paikassa poissa auringon valosta.
- Tuotteen puhdistamiseksi, käytä mietoa puhdistusainetta, kuivaa nukkaamatonta liinaa ja puhdasta vettä (älä käytä vahvoja tai kaasua sisältäviä kemikaaleja).
- Varmista ettei tuotetta käytetä luvatta ja että ohjeiden mukaista käyttöä valvotaan aina. Tuote soveltuu vain kotikäyttöön. Julkinen ja ryhmäliikuntakäyttö on kielletty.
- **Suurin sallittu painokuorma on 350kg (tankokannakkeet).**
- **Suurin sallittu käyttäjäpaino on 200kg (leuanvetotanko).**

VAROITUS:







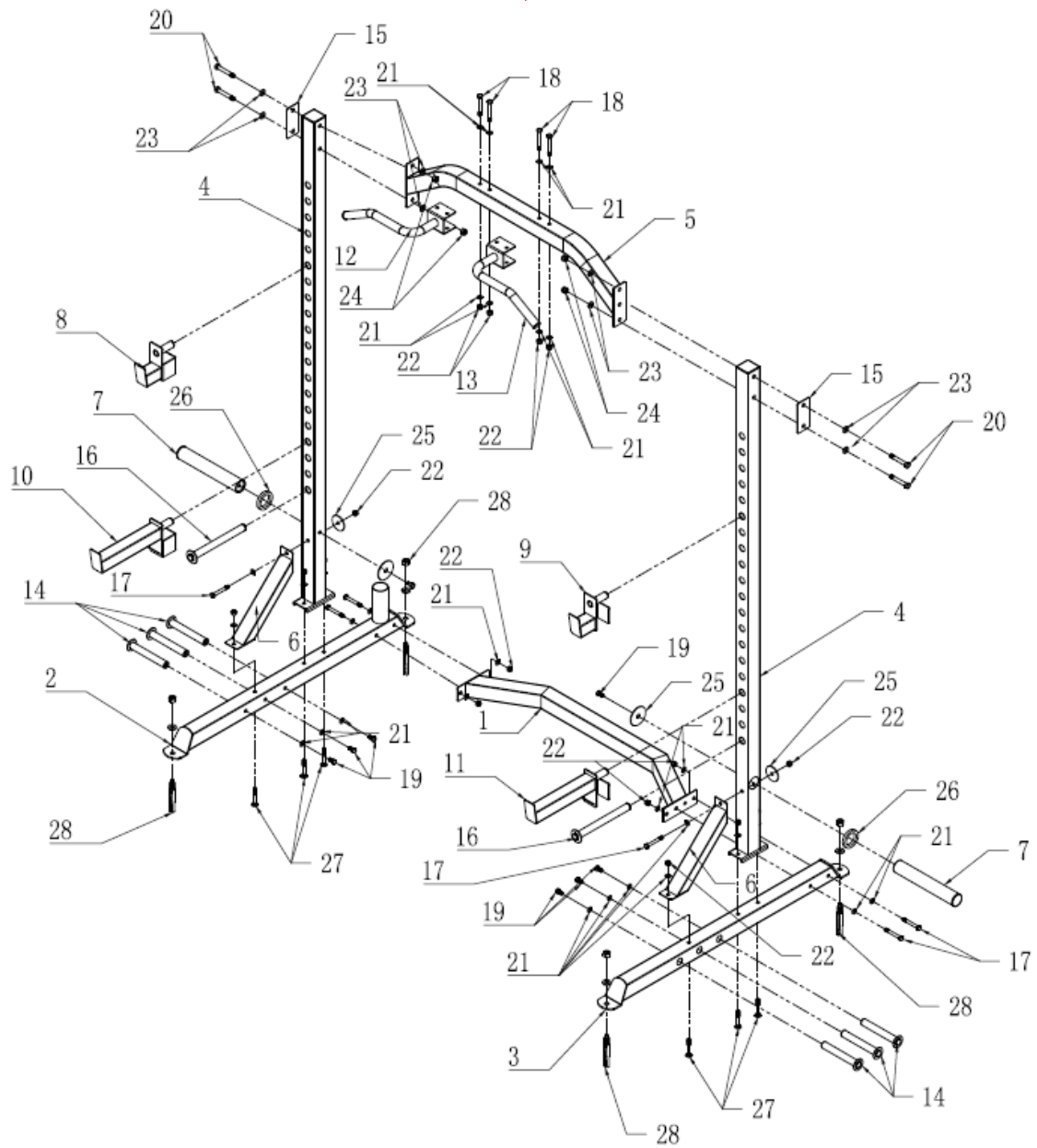



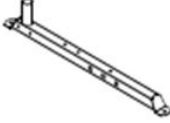

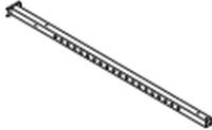

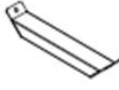



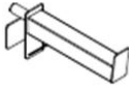
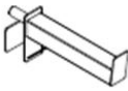







On suositeltavaa ottaa yhteys lääkäriin ennen kuntoilun aloittamista, etenkin jos olet yli 35-vuotias, raskaana tai sinulla on terveysongelmia. Laitteen maahantuoja ei ole vastuussa, jos laitetta käytetään ohjeiden vastaisella tavalla.

LUE TURVALLISUUSOHJEET JA KÄYTÄ TUOTETTA AINA OHJEIDEN MUKAISESTI. OHJEIDEN LAIMINLYÖMINEN VOI JOHTAA VAKAAN LOUKKAANTUMISEEN.

RÄJÄYTYSKUVA



OSALUETTELO

<p>1. Ala vaakatuki</p>  <p>1 kpl</p>	<p>2. Vasen tukijalka</p>  <p>1 kpl</p>	<p>3. Oikea tukijalka</p>  <p>1 kpl</p>	<p>4. Pystyputki</p>  <p>2 kpl</p>
<p>5. Ylä vaakatuki</p>  <p>1 kpl</p>	<p>6. Runkotuki</p>  <p>2 kpl</p>	<p>7. A-painopidike</p>  <p>2 kpl</p>	<p>8. Pieni V tankokannake</p>  <p>1 kpl</p>
<p>9. Pieni O tankokannake</p>  <p>1 kpl</p>	<p>10. Iso V tankokannake</p>  <p>1 kpl</p>	<p>11. Iso O tankokannake</p>  <p>1 kpl</p>	<p>12. V Käsikahva</p>  <p>1 kpl</p>
<p>13. O Käsikahva</p>  <p>1 kpl</p>	<p>14. Kiinnikeputki</p>  <p>6 kpl</p>	<p>15. Vahvikelevy</p>  <p>2 kpl</p>	<p>16. B-painopidike</p>  <p>2 kpl</p>
<p>17. M10x75mm Pultti</p>  <p>6 kpl</p>	<p>18. M10x80mm Pultti</p>  <p>4 kpl</p>	<p>19. M10x20mm Pultti</p>  <p>8 kpl</p>	<p>20. M12x90mm Pultti</p>  <p>4 kpl</p>
<p>21. M10 Aluslevy</p>  <p>30 kpl</p>	<p>22. M10 Lukkomutteri</p>  <p>16 kpl</p>	<p>23. M12 Aluslevy</p>  <p>8 kpl</p>	<p>24. M12 Lukkomutteri</p>  <p>4 kpl</p>
<p>25. Iso M10 Aluslevy</p>  <p>4 kpl</p>	<p>26. Kumirengas</p>  <p>2 kpl</p>	<p>27. M10x70mm Pultti</p>  <p>6 kpl</p>	<p>28. M10x100mm Pultti</p>  <p>4 kpl</p>

ASENNUSOHJEET

Lue seuraava asennusohje huolellisesti ennen laitteen asentamista.

- Pura kaikki osat pakkauksesta tasaiselle alustalle ja poista kaikki pakkausmateriaali.
- Varmista osaluettelo apuna käyttäen, että kaikki osat löytyvät ja ovat tunnistettavissa.
- Laitteen asentamiseen tarvitaan kaksi henkilöä.

VAIHE 1

- Kiinnitä kaksi Pystyputkea (4) vasempaan ja oikeaan tukijalkaan (2&3) käyttäen 4kpl M10x70mm Pulttia (27), 4kpl M10 Aluslevyä (21) ja 4kpl M10 Lukkomutteria (22).
- Kiinnitä kaksi Runkotukea (6) vasempaan ja oikeaan tukijalkaa (2&3) käyttäen 2kpl M10x70mm Pulttia (27), 2kpl M10 Aluslevyä (21) ja 2kpl M10 Lukkomutteria (22).
- Kiinnitä kaksi Runkotukea (6) kumpaankin Pystyputkeen (4) käyttäen 2kpl M10x75mm Pulttia (17), 2kpl M10 Aluslevyä (21), 2kpl Isoa M10 aluslevyä (25) ja 2kpl M10 Lukkomutteria (22).

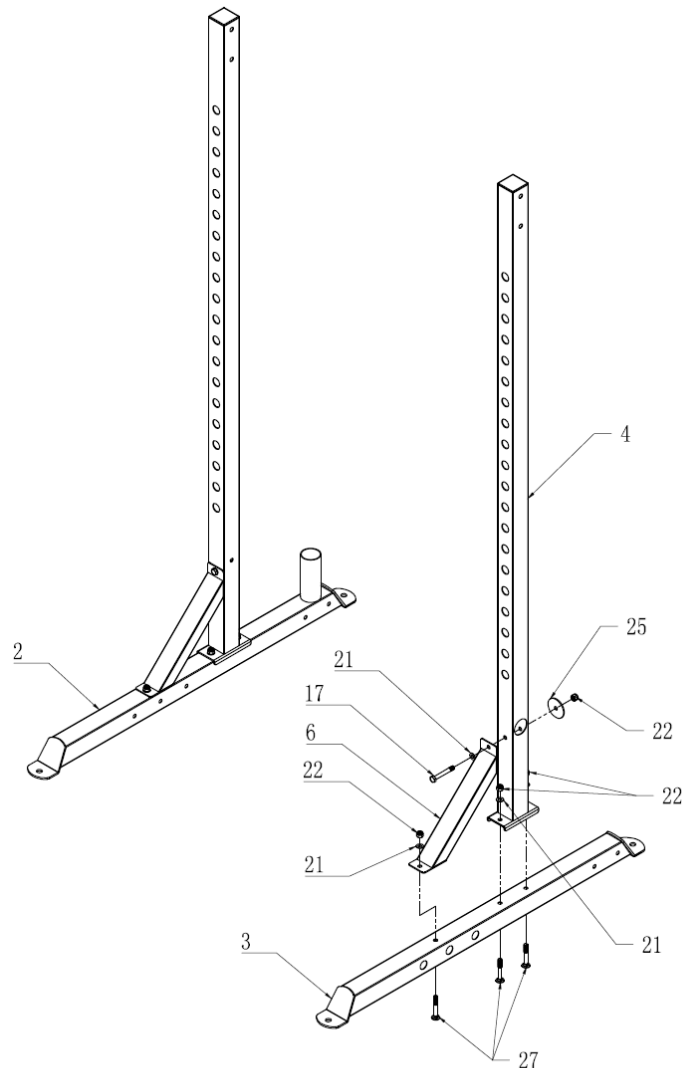

VAIHE 2

- Kiinnitä Vasen ja Oikea käsikahva (12&13) Ylä vaakatukeen (5) käyttäen 4kpl M10x80mm Pulttia (18), 8kpl M10 Aluslevyä (21) ja 4kpl M10 Lukkomutteria (22).

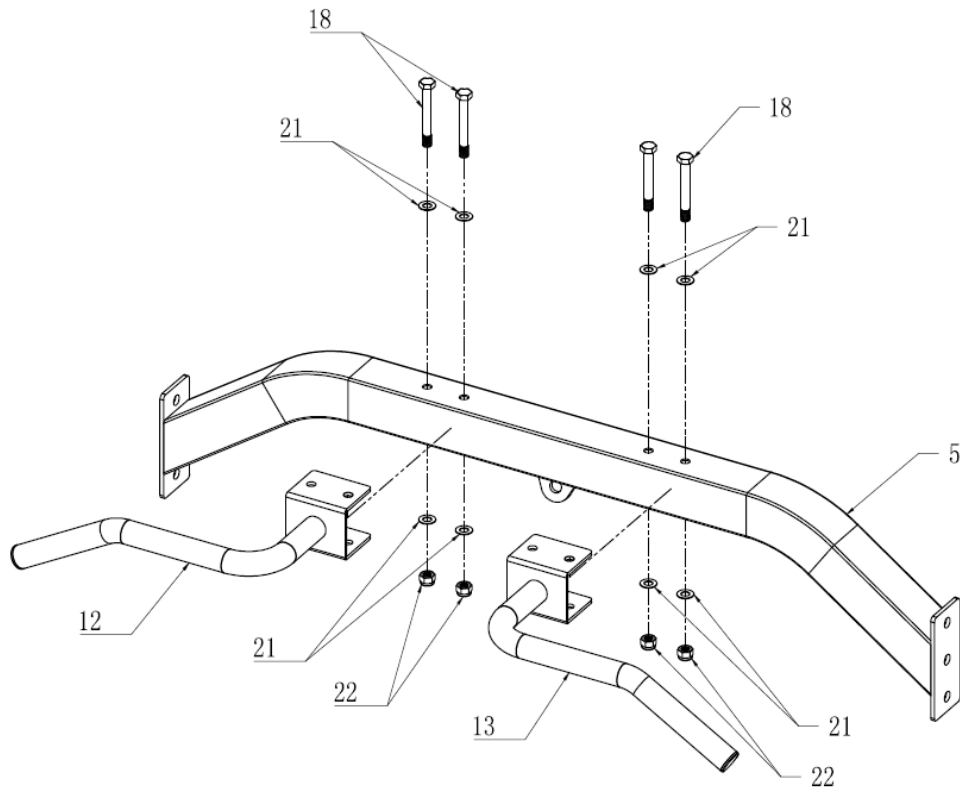

VAIHE 3

- Kiinnitä Ylä vaakatuki (5) kumpaankin Pystyputkeen (4) käyttäen Vahvikelevyä (15), 4kpl M12x90mm Pulttia (20), 8kpl M12 Aluslevyä (23) ja 4kpl M12 Lukkomutteria (24).
- Kiinnitä Ala vaakatuki (1) Vasempaan ja Oikeaan tukijalkaan (2&3) käyttäen 4kpl M10x75mm Pulttia (17), 8kpl M10 Aluslevyä (21) ja 4kpl M10 Lukkomutteria (22).

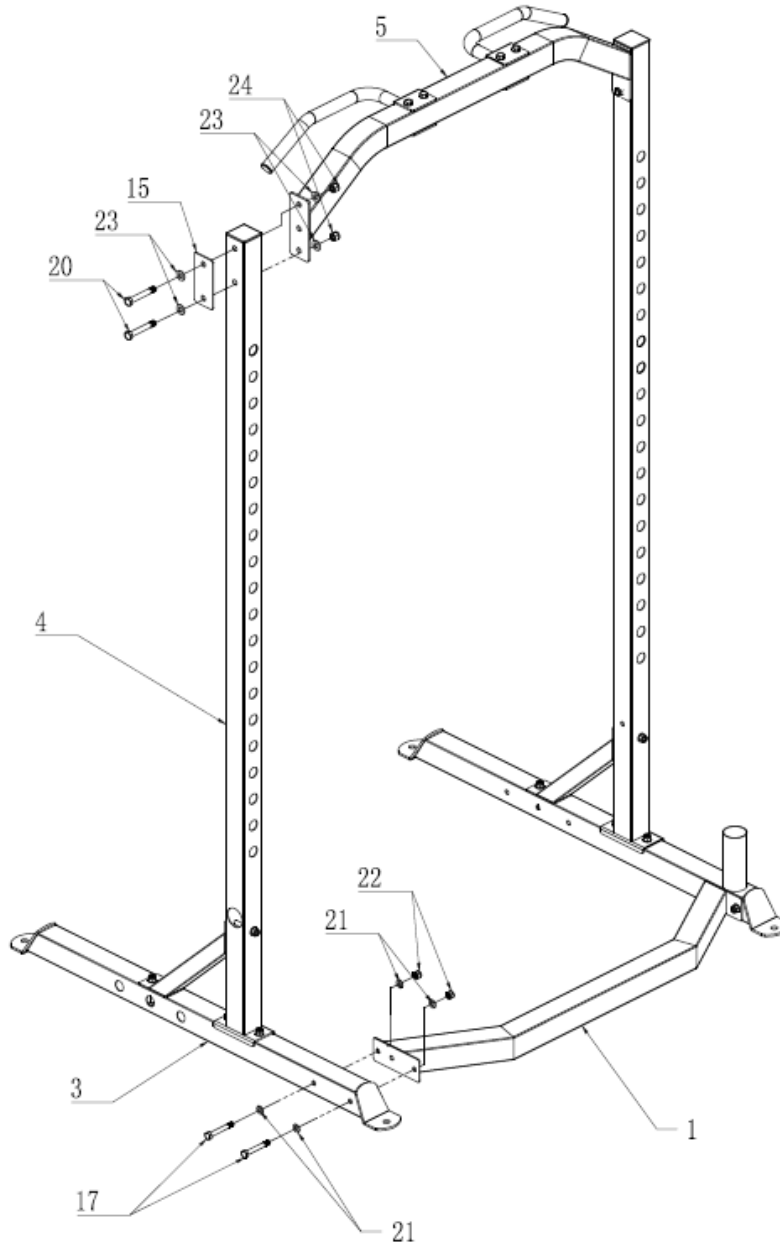

VAIHE 4

- Kiinnitä molemmat A-painopidikkeet (7) kumpaankin Pystyputkeen (4) käyttäen M10x20mm Pulttia (19) ja Isoa M10 Aluslevyä (25).
- Aseta Kumirenkaat (26) A-painopidikkeisiin (7).
- Kiinnitä kukin Kiinnikeputki (14) Vasempaan ja Oikeaan tukijalkaan (2&3) käyttäen M10x20mm Pultteja (19) ja M10 Aluslevyjä (21).
- Aseta molemmat Pienet tankokannakkeet (8&9) ja molemmat Isot tankokannakkeet (10&11) Pystyputkiin (4).
- Aseta B-painopidikkeet (16) haluamaasi kohtaan Pystyputkea (4).

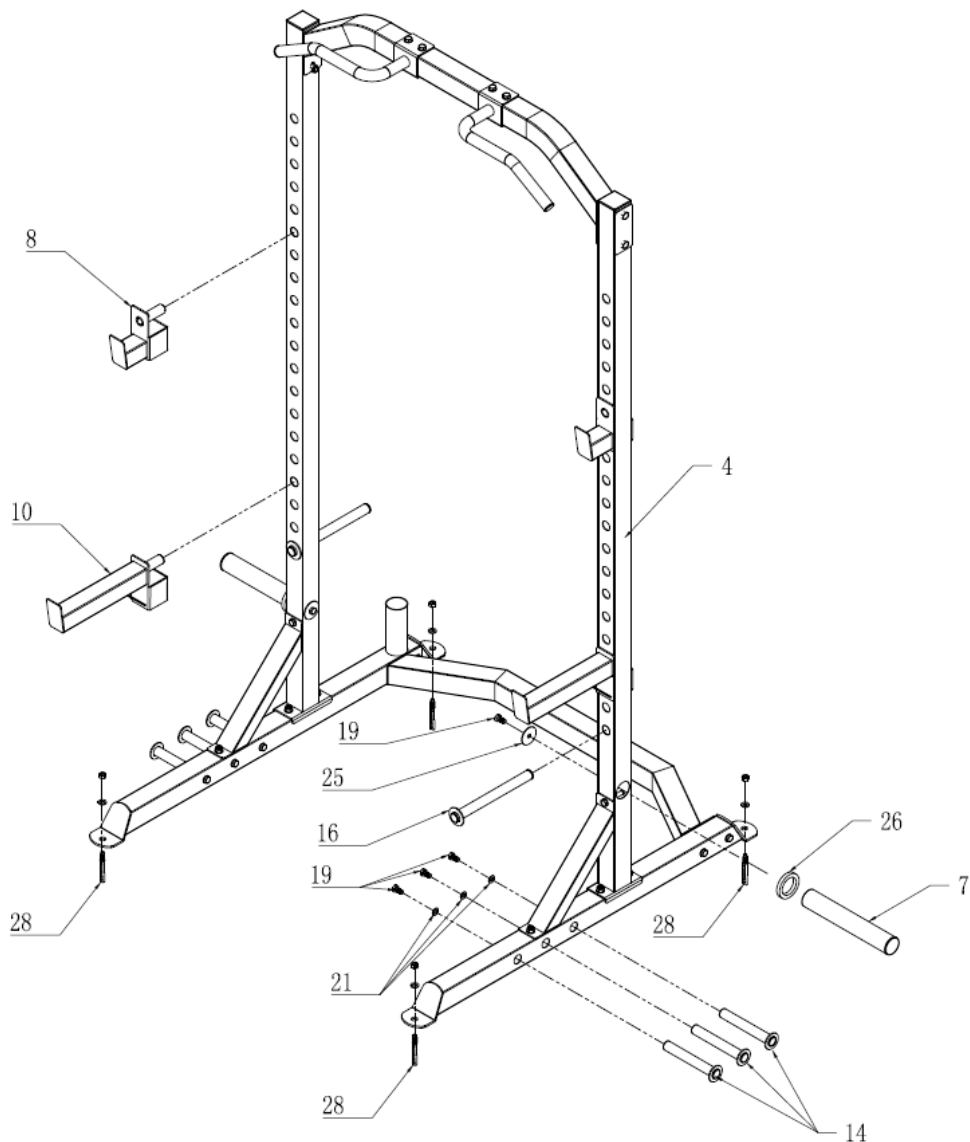

TAKUU

Tämän laitteen maahantuoja vakuuttaa, että valmistukseen on käytetty ainoastaan korkealuokkaisia materiaaleja.

Takuun edellytyksenä on tämän ohjekirjan mukaisesti suoritettu asennus. Laitteen virheellinen käyttö, virheellinen kuljetus tai väärin suoritettu asennus voivat aiheuttaa takuun kumoutumisen.

Takuu on 1 (yksi) vuosi ostopäivästä. Takuun piiriin kuuluvat seuraavat osat: Runko.

Takuu ei kata:

- ulkoisesti aiheutunut vahinko
- ei-valtuutettujen huoltopartnereiden käyttö
- laitteen vääränlainen käsittely
- ohjeiden huomiotta jättämisestä aiheutuvat ongelmat

Huom! Laitteen kuluvat osat eivät kuulu takuun piiriin. Laite on tarkoitettu kotikäyttöön, takuu ei ole voimassa, jos laite on kaupallisessa käytössä.

ASENNUKSEEN JA HUOLTOON LIITTYVISSÄ ASIOISSA OTA YHTEYTTÄ GYMSTICK-HUOLTOON: huolto@gymstick.com tai p. 010-229 3050 / Huolto

Valmistuttaja:

Gymstick International Oy
Ratavartijankatu 11
15170 Lahti