

**SKARGARDS PANEL
KÄYTTÖOHJE**

SISÄLLYSLUETTELO

I. ESITTELY	4
2. TURVALLISUUS	5
2.1 Henkilökohtainen turvallisuus	5
2.2 Paloturvallisuus	6
3. ASENNUS	7
3.1 Paikan valinta	7
3.2 Alustan teko	7
3.3 Pakkausmateriaalin poistaminen	7
3.4 Vakiovarusteiden tarkistus	8
3.5 Tarkasta ilmapumppu	8
3.6 Sijoita kylpytynnyri paikalleen	8
3.7 Kamiinansuojan ja puupaneelin käsittely	9
3.8 Irtonaisten osien asennus	10
3.9 Puhdista kylpytila ennen käyttöä	11
4. KÄYTTÖ	12
4.1 Kylpytynnyrin huoltaminen	12
4.2 Kylpyveden hoitaminen	12
4.3 Ennen lämmitystä	13
4.4 Kamiinan lämmitys	14
4.5 Kylvyn jälkeen	16
4.6 Kylpytynnyrin peseminen	17
4.7 Kamiinan kiillotus	17
4.8 Pitkäaikaissäilytys	18
4.9 Pohjan kunnossapito	18
5. TARVIKKEET	19
5.1 Vedenalainen valaistus	19
5.2 Porejärjestelmä	19
6. TEKNISET TIEDOT	21

I. ESITTELY

Onnittelut uudesta kylpytynnyristäsi. Kiitos, että valitsit juuri Skargardsin.

Luethan käyttöohjeet huolellisesti ennen kuin otat kylpytynnyrиси käyttöön. Kun asennat, käytät ja huollat tynnyriäsi oikein, voit olla varma, että se kestää käytössäsi pitkään. Säilytä käyttöohje, sillä saatat tarvita sitä myöhemmin.

Me Skargardsilla olemme huomanneet, että istuminen taivasalla puulämmitteisessä kylpytynnyrissä on erinomainen tapa rentoutua hektisen arjen keskellä.

Toivomme, että tunnet samoin ja että päätös kylpytynnyrin hankinnasta on alku moniin ikimuistosiin hetkiin perheesi ja ystäväiesi kanssa.

Muista, että olemme vain puhelun tai sähköpostiviestin päässä, aina valmiina auttamaan sinua. Kaikki yhteystietomme löydät käyttöohjeen viimeiseltä sivulta.

Lämpimin terveisin
Skargards

2. TURVALLISUUS

Lue turvallisuusmääräykset huolellisesti ennen kuin aloitat kylpytynnyrin asentamisen. Noudata määräyksiä aina, kun käytät tuotetta.

2.1 Henkilökohtainen turvallisuus

Varmistaaksesi omasi ja muiden turvallisuuden:

- Lämmityksen aikana älä koske tai oleskele liian lähellä kamiinaa tai savupiippua, koska ne voivat tulla erittäin kuumiksi.
- Älä koskaan jätä kylpytynnyriä, jossa palaa tuli tai joka on täynnä vettä, vartioimatta. Jos sinun on pakko jättää tynnyri vartioimatta, varmista, että tuli on kokonaan sammunut ja että kylpytynnyri on peitetty tukevalla kannella. Jos sinulla ei ole kantta, varmista, että kylpytynnyri on kokonaan tyhjennetty vedestä.
- Pidä aina hyväksytty palosammutin tynnyrin lähetyvillä.
- Älä koskaan anna lasten kylpeä tai oleskella tynnyrin lähetyvillä ilman aikuisen valvontaa.
- Astu aina varovaisesti kylpytynnyriin ja pois. Altaan muovikuori voi olla liukas.
- Älä koskaan hyppää kylpytynnyriin tai altista sitä muulle liialliselle rasitukselle. Tämä voi johtaa loukkaantumiseen tai kylpytynnyrin hajoamiseen.
- Pidä lämpötila alle 39 lämpöasteessa (°C) ja juo säännöllisesti vettä. Näin ehkäiset kuivumista ja muita liiallisesta kuumuudesta aiheutuvia oireita. Tarkista aina kylpyveden lämpötila kädelläsi ennen kuin astut kylpytynnyriin.
- Henkilöiden, joiden terveydentila vaatii lääkitystä, vauvojen ja raskaana olevien kylpemisestä tulee neuvotella lääkärin kanssa.
- Kylpytynnyriä ei saa käyttää alkoholin, huumeiden tai muiden pähiteiden eikä lääkkeiden vaikutuksen alaisena.
- Jokaiselle tynnyrimallille on määrätty enimmäiskylpijämäärä, jonka ylittäminen voi johtaa kylpijöiden tai kylpytynnyrin vahingoittumiseen. Oman mallisi ominaisuudet voit tarkistaa luvusta 6.



Turvallisuutesi vuoksi huomioi, että turvallisuusohjeiden noudattamatta jättäminen voi johtaa henkilövahinkoihin tai hukkumiseen.

2.2 Paloturvallisuus

Jos kylpytynnyri sijoitetaan lähelle rakennusta, varmista, että kylpytynnyri sijoitetaan ja asennetaan niin, että rakennus ei voi syttyä tuleen. Vältä syttyviä rakennusmateriaaleja äläkä sijoita irtaimistoa siten, että se voi syttyä samaan aikaan kylpytynnyrin kamiinan kanssa. Huomioi erityisesti, että savupiippu ja kamiina voivat tulla erittäin kuumiksi ja että kipinöitä voi lentää kamiinasta tai kulkeutua savun mukana. Jos olet epävarma, ota yhteyttä ammattilaiseen, kuten nuohoojaan tai paloturvallisuusasiantuntijaan.

Tuotteeseen tehdyt muutokset

Tuotteen muuntelu voi aiheuttaa palovaaran. Muuntelulla tarkoitetaan kylpytynnyriin tehtyä muutosta, jota ei voida pitää ohjeiden mukaisena huoltona. Tällaista muuntelua on esimerkiksi altaan ja puupaneelin väliin tehty eristys. Takuu raukeaa, jos tuotteeseen tehdään muutoksia ilman ennalta saatua kirjallista hyväksyntää Skargardsilta.



Asenna kylpytynnyri niin, että lähellä sijaitseva irtaimisto ei voi syttyä mahdollisista kipinöistä. Erityisesti kuiva ruoho aiheuttaa palovaaran.

3. ASENNUS

Luvussa kuvataan oikea tapa asentaa kylpytynnyri. Ole varovainen käsitellessäsi kylpytynnyriä, sillä tuote on painava.

3.1 Paikan valinta

Valitse aina kylpytynnyrin paikka edellisessä luvussa esiteltujen turvallisuusohjeiden mukaisesti. Huomioi, että huoltomiehen on voitava päästä suorittamaan takuu- tai huoltotoimenpiteitä ja että kylpytynnyri pitää voida nostaa pystyasentoon. Joissakin tapauksissa kylpytynnyri joudutaan kokonaisuudessaan palauttamaan tehtaalle huoltoa varten. Huomioi tämä, kun valitset kylpytynnyrille paikkaa. Katso myös luku 4.1.

3.2 Alustan teko

Kylpytynnyri tulee sijoittaa tasaiselle betoni-, kivi- tai puualustalle. On erittäin tärkeää, että kaikki jalat on tuettu hyvin alustaan. Tämä koskee myös isoa pyöreää jalkaa kylpytynnyrin pohjan keskellä (kuvat 3.2 A). Rungon jalat on havainnollistettu mustalla (kuva 3.2 C, sivu 11). Kun kylpytynnyri on täynnä vettä, se voi mallista ja kylpijöiden määrästä riippuen painaa lähes kolme tonnia. Siksi on erittäin tärkeää, että alusta on mitoitettu vastaamaan koko siihen kohdistuvaa kuormitusta. Täysin tasainen alusta mahdollistaa ilman kiertämisen tynnyrin alla, mikä estää kosteuden kertymistä (kuva 3.2 D, sivu 11). Varmista, että alusta on täysin vaakasuorassa (kuva 3.2 B).

3.3 Pakkausmateriaalin poistaminen

Kun kylpytynnyri on saapunut, poista sitä vaakatasossa ympäröivä sidontamuovi, mutta **ÄLÄ** leikkaa valkoisia pakkausnauhoja. Pura sitten ammeesta pahvilaatikot, joiden määrä riippuu kylpytynnyrin varustuksesta. Poista myös kylpytynnyrin rungon sisälle pakatut savupiipun osat. Jätä kylpytynnyri lavalle pystyasentoon.

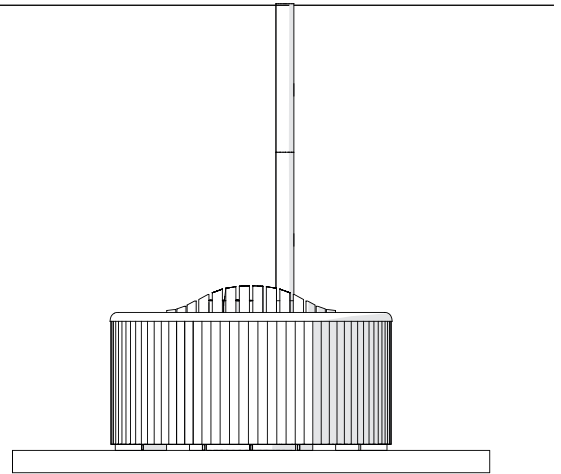

Kuva 3.2 A

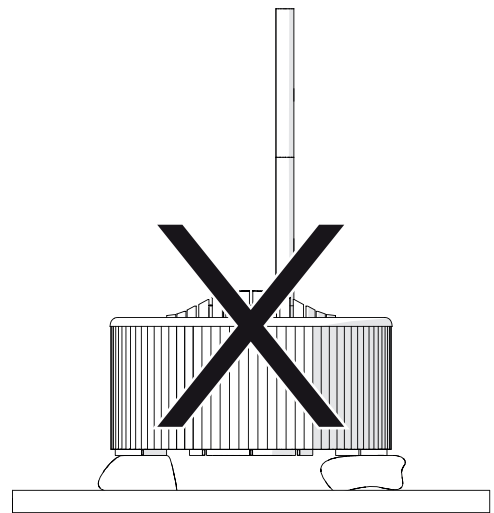

Kuva 3.2 A-2

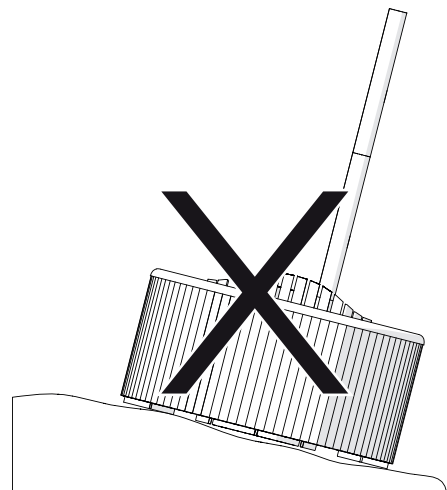

Kuva 3.2 B

3.4 Vakiovarusteiden tarkistus

Skargards Panelin mukana toimitetaan alla luetellut vakiovarusteet. Tarkista, että ne kaikki ovat lähetyksen mukana:

- A) Kamiinan kansi
- B) Tulppa nailonköydellä ja kellukkeella
- C) 2 suoraa savuputkea, à 1000 mm
- D) 2 metrin tyhjennysletku pohjaventtiilille

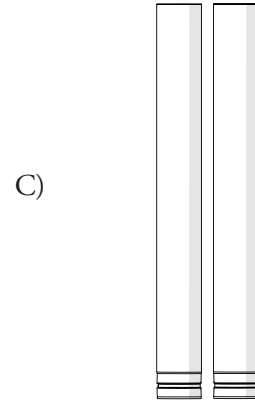

3.5 Tarkasta ilmapumppu

Tämä luku koskee kylpytynnyriä, jossa on porejärjestelmä. Jos sinulla ei ole porejärjestelmää, voit jättää tämän luvun huomiotta. Ennen kuin lasket kylpytynnyrin lavalta, tarkista, että letku on liitetty oikein ilmapumppuun ja sen mutteri on kiristetty. Kuljetuksen tärinä on voinut löysätä kiinnitystä. Tarvittaessa kiristä mutteri käsin. Älä käytä pihtejä tai muita työkaluja, sillä ne voivat vahingoittaa mutteria tai ilmapumppua.

3.6 Sijoita kylpytynnyri paikalleen

Kun olet valmistellut alustan, poistanut pakkausmateriaalin ja tarkastanut tuotteen, vie kylpytynnyri sille varattuun paikkaan. Jos kuljetat kylpytynnyrin haarukkuormaajalla, varmista, että valkoiset pakkausnauhat, jotka pitävät tynnyrin lavalla, ovat ehjiä ja hyvin kiristetty. Jos joudut kantamaan kylpytynnyrin, sinun on katkaistava valkoiset kiristysnauhat ja kipattava kylpytynnyri alas lavalta siten, että se seisoo pohjan jaloilla (kuva 3.2 C, sivu 9). Joukko hyväkuntoisia henkilöitä voi kantaa kylpytynnyrin vaakatasossa. Kylpytynnyrin puupaneelin alareunasta saa hyvän otteen. Huomioi, että kamiinan puoli on painavin. Kun kylpytynnyri on saatu paikoilleen, poista jäljellä oleva sidontamuovi ja aaltopahvi, jotka ympäröivät tynnyriä.



Älä ikinä vieritä kylpytynnyriä, koska vierittäminen voi aiheuttaa sille suurta vahinkoa.



Varo raskaita nostoja. Varmista, että nostotekniikkasi on oikea äläkä nosta enempää kuin jaksat. Henkilön, jolla on aiemmin ollut selkäongelmia, tulee kokonaan välttää raskaita nostoja.

3.7 Kamiinansuojan ja puupaneelin käsittely

Altaan kamiinansuoja ja puupaneeli on valmistettu lämpökäsittelystä männystä. Lämpökäsittely on ympäristöystävällinen kyllästystapa, joka suojaa puuta lahoamiselta ja antaa sille sen punaruskean ominaisvärin. Kun puu altistuu auringonvalolle, se haalistuu. Haalistumisen estämiseksi käsittele altaan puupaneeli välittömästi uv-valolta suojaavalla aineella (kuva 3.7, sivu 10). Jos paneeli on jo haalistunut, voit käyttää ruskeapigmenttistä ainetta, joka antaa sille uuden värin. Kamiinansuoja on suurimmaksi osaksi vedessä, joten se kannattaa kyllästä parafiiniöljyllä. Parafiiniöljy on myrkytön käsittelyaine, joka suojaa puuta uv-säteiltä ja estää puuta haalistumasta auringossa. Kamiinansuojaan kannattaa levittää säännöllisesti kerros parafiiniöljyä .



*A. Kamiinansuoja
B. Puupaneeli*

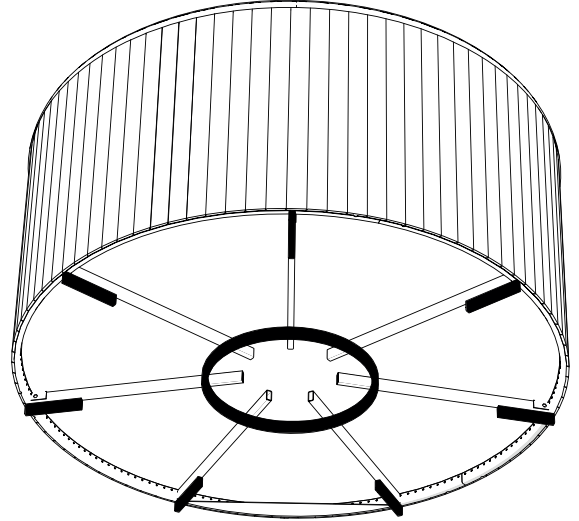

Kuva 3.2 C

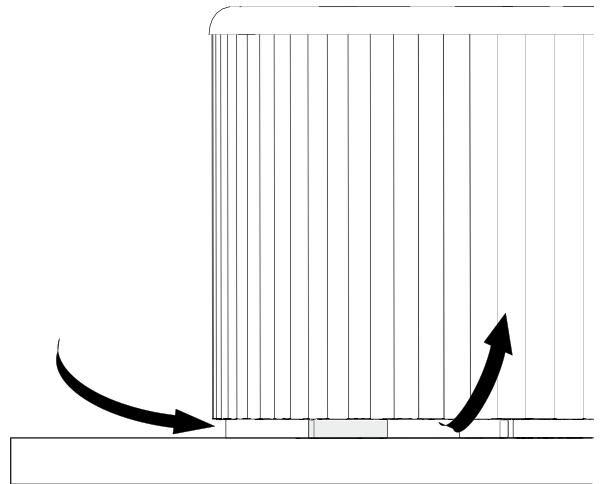

Kuva 3.2 D

3.8 Irtonaisten osien asennus

Kamiinan kansi

Aseta kansi kamiinan täyttöaukon päälle.

Pohjatulppa

Keri naru auki. Paina sitten tulppa pohjaventtiiliin (kuva 4.5, sivu 15). Kelluke jää veden pinnalle.

Savupiippu

Työnnä laipallista savuputkea kamiinan savukanavaan, kunnes laippa pysähtyy kamiinaa vasten. Liitä sitten toinen putki ensimmäisen jatkoksi.



Estääksesi savupiippua pitkin valuvaa sadevettä tihkumasta kamiinaan tiivistä piipun saumat paloluokitellulla tiivistysaineella.



Oikein asennettuna savupiippu on kaksi metriä pitkä. Liian lyhyt savupiippu heikentää kamiinan tehoa ja pidentää lämmitysaikaa.

Tyhjennysletku

Pohjaventtiilin letkuliittimessä on mutteri ja kartiomainen kumitiiviste. Pujota ensin mutteri ja sitten tiiviste poistoletkun yli niin, että kumitiivisteeseen tasainen sivu on mutteria kohti. Vedä letkua, kunnes se pysähtyy poistovenntiilin poistokulman kantaan. Kiristä sitten mutteri käsin. Älä käytä pihtejä tai muita työkaluja, koska ne voivat vahingoittaa venttiiliä.



Letku, jonka ulkobalkaisija on 32 mm, voidaan liittää pohjaventtiiliin ilman lisäosia.

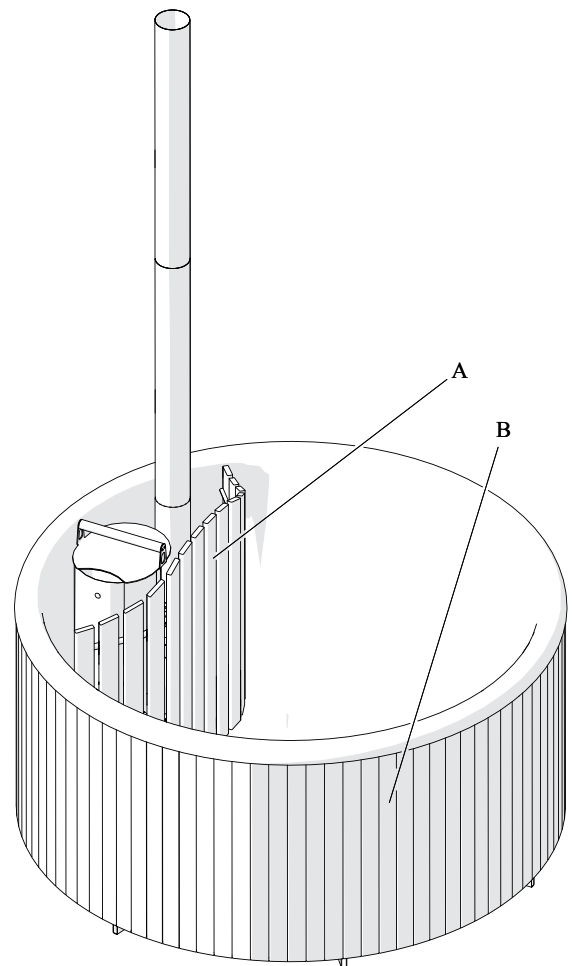

Kuva 3.7

3.9 Puhdista kylpytila ennen käyttöä

Kylpytynnyriin on voinut jäädä valmistuksesta, kuljetuksesta ja asennuksesta pölyä. Ennen kuin aloitat kylpytynnyrin käytön, on tärkeää, että puhdistat kylpytilan, eli altaan, kamiinan ja kamiinansuojan. Jätä altaan pohjaventtiili auki ja huuhtelee koko kylpytila runsaalla vedellä. Pyyhi sitten kaikki pinnat puhtaiksi. Pyyhi kamiinan ulkopinta erityisen huolellisesti. Katso myös luku 4.7.

4. KÄYTTÖ

Luvussa kuvataan kylpytynnyrin käyttö ja huolto. Lue luku huolellisesti ja noudata ohjeita. Näin varmistat, että kylpytynnyrиси kestää pitkään.

4.1 Kylpytynnyrin huoltaminen

Jotkut huoltotoimenpiteet edellyttävät kylpytynnyrin nostamista pystyasentoon. Katso myös luku 3.1. Ennen kuin käännät kylpytynnyrin kyljelleen, aseta maahan muutama kerros aaltopahvia suojaamaan kylpytynnyrin kylkeä.

Kylpytynnyrin teräspohja on yhdestä kohdasta vahvistettu. Varmista, että vahvistettu kohta jää alimmaksi. Kippaa sitten kylpytynnyri ylös niin, että se jää seisomaan aaltopahvin päälle pystyasentoon (kuva 4.1). Nostamista varten katso myös luku 3.6.

4.2 Kylpyveden hoitaminen

Jos kylpytynnyrissä ei ole puhdistusjärjestelmää, suosittelemme, että vaihdat veden aina kylpyjen välissä. Jos vaihtaminen ei ole mahdollista tai haluat käyttää samaa vettä useammin kuin kerran, voit ylläpitää veden hygieniää muutamalla yksinkertaisella niksilä:

- **Käy aina suihkussa ennen kylpemistä**
Kylpijä, joka ei ole peseytynyt, likaa vettä huomattavasti enemmän kuin kylpijä, joka on huuhdellut itsensä ennen altaaseen menoa. Aurinkorasva, ihovoide, saippua tai muu kosmetiikka eivät kuulu veteen.

- **Lisää bakteereita tappavaa ainetta**
Bakteerit viihtyvät hyvin lämpimässä vedessä. Bakteerien lisääntymisen estämiseksi suosittelemme lisäämään kylpyveteen bakteereja tappavaa ainetta jo veden ensimmäisellä käyttökerralla. Jos bakteerit ovat päässeet lisääntymään, on niiden tuhoaminen huomattavasti hankalampaa. Muun muassa rauta- ja rakennustarvikekaupat myyvät erilaisia bakteereita tappavia aineita. Skargards suosittelee ensisijaisesti aktiivihappea. Annostelu tulee tehdä pakkauksen ohjeiden mukaan.

Jos kylpytynnyrиси on toimitettu ennen heinäkuuta 2014, älä käytä klooria, sillä se voi vahingoittaa kylpytynnyriäsi. Kaikki heinäkuussa 2014 ja sen jälkeen toimitetut kylpytynnyrit kestävät klooria. Skargards toimitti myös

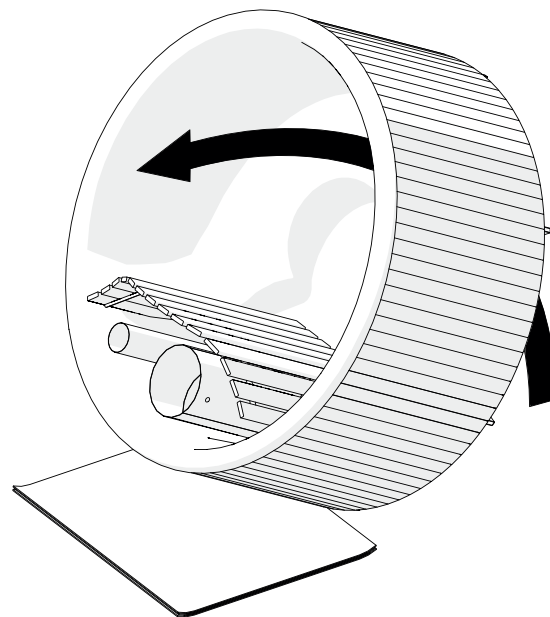

Kuva 4.1

klooria kestäviä kylpytynnyreitä ennen heinäkuuta 2014.

Jos olet epävarma omasta tynnyristäsi, ota yhteyttä Skargardsin asiakaspalveluun.

- **Käytä pohjaimuria ja haavia**

Silminnähtävä lika on pääsääntöisesti vaarattominta. Käytä pohjassa olevaan likaan pohjaimuria ja pinnalla kelluvaan likaan haavia. Jos altaassasi on puhdistusjärjestelmä, se hoitaa suurimman osan työstä puolestasi. Katso erillinen käyttöohje puhdistusjärjestelmälle.



Jos kylpytynnyrisi on toimitettu ennen heinäkuuta 2014, älä koskaan lisää kylpyveteen klooripitoista ainetta. Kloori voi vahingoittaa kylpytynnyriä.

Ohjeet mahdollistavat saman kylpyveden käytön useammin kuin kerran. Muista kuitenkin, että olosuhteet, kuten sää, kylpykerrat ja kylpijoiden määrä, ratkaisevat, miten kauan kylpyvesi pysyy hygieenisenä.

Suolaveden käyttö kylpyvetenä

Kaikki kylpyveden kanssa suorassa kosketuksessa olevat osat soveltuvat suolavedelle. Voit siis käyttää kylpemiseen myös suolaista vettä. Huomioi kuitenkin, että veden sisältämä suola voi kerrostua kylpytynnyrin pintaan ja aiheuttaa värjäymiä. Poistaaksesi suolakerrostumat pyyhi suolalle altistuneet pinnat säännöllisesti.

4.3 Ennen lämmitystä

Tarkista veden pinnan korkeus

Kamiinan on oltava koko lämmityksen ajan veden ympäröimä. Kylpyveden pinta saa matalimmillaan olla 20 senttimetriä kamiinan yläreunasta (kuva 4.3). Jos vesiraja on alempana, kamiina voi ylikuumentua ja aiheuttaa palovaaran.

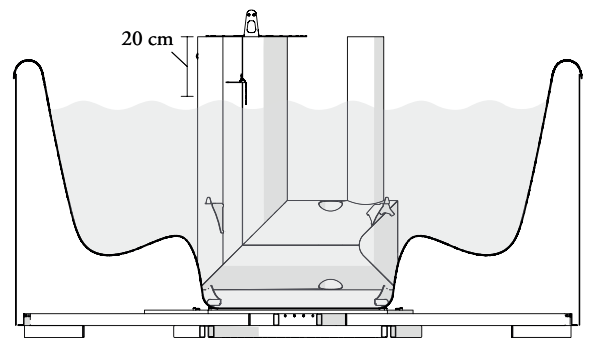

Kuva 4.3

Savupiippu ja sadevesi

Varmista, että savupiipun osat ovat tukevasti paikallaan ja että kamiinaan ei ole jäänyt sadevettä.



Kamiinaluukut ja savuputket kuumenevat lämmityksen aikana erittäin paljon. Ole varovainen ja valvo aina tarkasti lapsia, kun he oleskelevat kylpytynnyrin lähellä.

4.4 Kamiinan lämmitys

Varmista, että olet lukenut luvun 4.3 ennen kuin jatkat eteenpäin. Skargards Panelissa on altaaseen suojan taakse asennettu suoravaikutteinen kamiina, jonka seinistä lämpö siirtyy suoraan ympäröivään veteen.

Kamiinan sytyttäminen

Sytytä tuli kamiinaan seuraamalla alla olevia ohjeita:

- Aseta muutama polttopuu kamiinan pohjalle.
- Pilko kuivasta koivupuusta iso kourallinen haketta ja aseta alimmaisten puiden päälle.
- Pilko lisäksi yksi tai kaksi polttopuuta pienemmiksi tikuiksi. Katkaise ne ja pinoo puuhakkeen päälle.
- Kaada sytytysnestettä polttopuiden päälle. Anna sen imeytyä muutama minuutti ja sytytä sitten varovaisesti. (Kuva 4.4 A)
- Säädä tulen hapensyöttöä kamiinan kannella (kuva 4.4 C). Aluksi voi olla hyvä pitää kansi kokonaan auki.

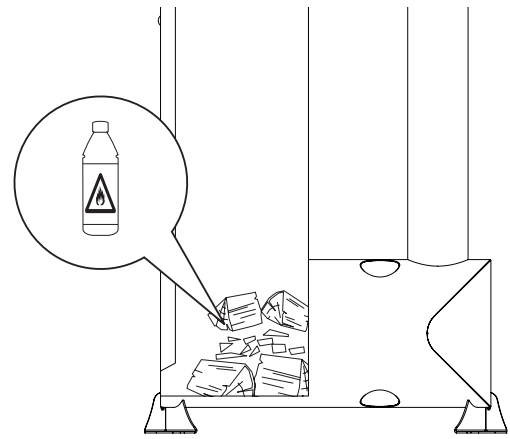

Kuva 4.4 A

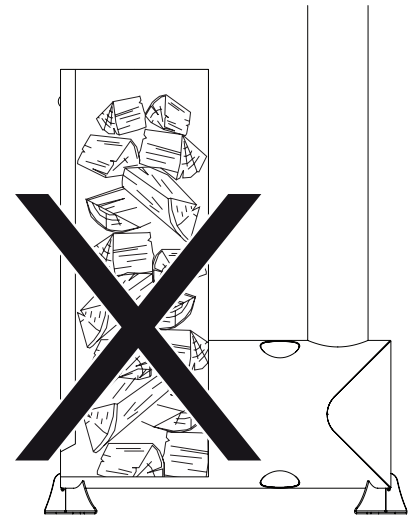

Kuva 4.4 B



Vältä sytyttämistä paperilla. Nokisia paperinhiutaleita nousee savun mukana ylös, ja ne saattavat tippua kylpyveteen. Käytä sen sijaan sytytysnestettä.

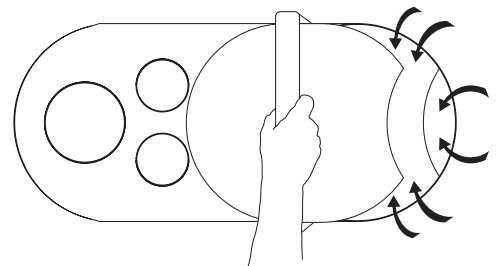

Kuva 4.4 C

Näin saavutat lyhyen lämmitysajan

Jotta kylpyvetesi lämpiäisi mahdollisimman nopeasti, käytä polttopuuna pilkottua ja kuivaa koivua. Lämmitä lisäämällä kamiinaan säännöllisesti ja usein pieni määrä ohueksi pilkottuja polttopuita. Älä täytä kamiinaa kanteen asti (kuva 4.4 B). Liian suuri määrä polttopuuta heikentää hapensaantia ja vetoa kamiinassa, jolloin palaminen hidastuu ja lämmitysaika pitenee. Säädä hapensyöttöä kamiinan kannen avulla.

Lämmittäminen oikeaan lämpötilaan

Kylpyveden suositeltu lämpötila on +39°C. Kun kylpyvesi on 2–3 astetta alle toivotun lämpötilan, kavenna kannen ilmarakoa laskeaksesi hapensyöttöä ja vähennä polttopuiden määrää. Palaminen kamiinassa heikkenee, ja veden lämpötila tasoittuu. Kun toivottu lämpötila on saavutettu, sen ylläpitämiseen tarvitaan suhteellisen pieni määrä polttopuuta. Jos kylpyvesi on liian kuumaa, jäähdytä lisäämällä kylmää vettä tai lunta.



Kylpytynnyrin kamiina on suunniteltu lämmitettäväksi haloilla. Lämmitys muilla polttoaineilla, kuten kivihieillä, voi vioittaa kamiinaa ja pahimmassa tapauksessa aiheuttaa tulipaloriskin.

4.5 Kylvyn jälkeen

Kamiinan nuohous

Varmista, että tuli on palanut loppuun eikä hiillosta ole jäljellä. Kaavi tuhka kamiinan pohjasta pitkävartisella kauhalla. Älä käytä voimaa. Jos tuhka on kuivaa, voit käyttää myös niin kutsuttua tuhkaimuria, jonka letkujen välissä on erotin. Nuohoa läpivirtausputki pitkällä nuohousharjalla. Tuhka- ja nokijäämät tulee aina laittaa palamattomaan astiaan, joka voidaan sulkea tiiviisti, esimerkiksi peltiämpäriin tai muuhun vastaavaan. Astia on sijoitettava palamattomalle alustalle, kuten kivilaatalle. Savukanavien nuohousta varten irrota savupiippu ja käytä pitkää nuohousharjaa. Muista, että hyvin nuohottu kamiina lyhentää kylpyveden lämmitysaikaa.

Kylpyveden tyhjennys

Varmista ennen tyhjentämistä, että olet poistanut kaiken tuhkan kamiinasta. Katso edellinen luku. Allasta ei saa koskaan tyhjentää, jos kamiinassa on vielä hiillos. Muuten kamiina voi ylikuumeta, mikä voi aiheuttaa suuren palovaaran. Altaan pohjaventtiili sijaitsee lähellä kamiinan savupiipun puoleista sivua (kuva 4.5). Avaa pohjaventtiili vetämällä kellukkeen nailonköydestä. Koska kylpytynnyrissä on paljon vettä, muista varmistaa, että ulos päästämäsi vesi ei vahingoita kylpytynnyrin ympäristöä tai irtaimistoa. Jos kylpytynnyrissäsi on puhdistusjärjestelmä, katso erillinen käyttöohje liitostarvikkeille ja puhdistusjärjestelmälle.

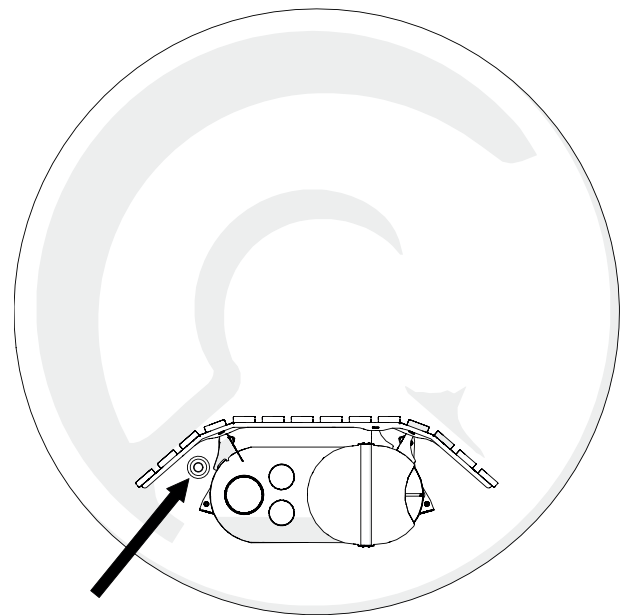

Kuva 4.5



Älä koskaan jätä kylpytynnyriin vettä talvella. Jäätyminen voi vahingoittaa allasta tai pahimmassa tapauksessa johtaa sen pysyvään hajoamiseen.

Käyttö talviaikaan

Kun tuli sammuu, kylpyvesi lakkaa kiertämästä ja vesi jäähtyy. Pakkasella on tärkeää tyhjentää kylpytynnyri vedestä, jotta vesi ei jäädy. Jää voi vahingoittaa kylpytynnyriä ja pahimmillaan tehdä sen käyttökelvottomaksi.

4.6 Kylpytynnyrin peseminen

Jätä pohjaventtiili auki ja tyhjennä kylpytynnyri kokonaan vedestä. Huuhtele allas vedellä ja pyyhi likaiset pinnat puhtaiksi kostealla liinalla. Käytä tarvittaessa syövyttämätöntä puhdistusainetta. Jos sinulla on vedenalaisella valaistuksella tai porejärjestelmällä varustettu kylpytynnyri, puhdista erityisen huolellisesti valaisinten, suutinten ja painikkeiden ympäristö. Maaliskuun 2014 jälkeen valmistettujen Skargards Panel -kylpytynnyrien kamiinansuoja on irrotettava, mikä helpottaa kamiinan ympäristön puhdistamista.



Älä koskaan käytä puhdistamiseen teräsvillaa, teräsharjaa tai muita terästyökaluja, koska ne voivat aiheuttaa naarmuja. Naarmuuntunut pinta kerää helpommin likaa, värjäytyy pysyvästi tai voi johtaa jopa pinnan hakeamiseen.

4.7 Kamiinan kiillotus

Kamiina on valmistettu haponkestävästä teräksestä ja on ruostumaton. Ruostepilkkuja voi kuitenkin esiintyä, jos altaaseen on päässyt ruostuvia hiukkasia, kuten rautaa sisältävää hiekka-, kuljetus-, tuotanto- tai rakennuspölyä. Jos havaitset kamiinassa ruostetta, kiillota se puhtaaksi ruostumattomalle teräkselle tarkoitetulla kiillotusaineella. Hankaa altistunut pinta kangasliinalla, jolle olet levittänyt ainetta. Toista käsittely, kunnes saavutat toivotun tuloksen. Lopuksi huuhtelee pinta puhtaaksi vedellä.

4.8 Pitkäaikaissäilytys

Jos jätät kylpytynnyrin pitkäksi aikaa valvomatta, tyhjänä se kokonaan vedestä ja jätä pohjaventtiili auki. Laske ylin savuputki alas, jottei se altistu tuulelle.

4.9 Pohjan kunnossapito

Käsittely vaatii kylpytynnyrin nostamisen pystyasentoon. Katso luku 4.1. Kylpytynnyrin runko on valmistettu kuumasinkitystä teräksestä*. Ympäristöstä riippuen rungossa voi esiintyä ruostetta. Jos huomaat korroosiota, harjaa altistuneet pinnat puhtaaksi teräsharjalla. Kun altistunut pinta on teräspuhdas, levitä sille sinkkiväriä tai muuta ruostesuoja-ainetta. Kylpytynnyri tulee tarkastaa ja huoltaa vuosittain.

*Joissain vuosina 2007–2015 toimitetuista Skargards Panel -malleissa oli erilainen pohja.



Varmista, että pohjaventtiili jää auki etenkin jos vesi on vaarassa jäätyä.



Voimakas tuuli voi vahingoittaa savupiippua ja sen kiinnitystä. Vähentääksesi tuulen vaikutusta, laske savupiipun yläjuoksu alas, jos luvassa on kovaa tuulta.

5. TARVIKKEET

Luvussa kerrotaan, miten Skargardsin lisävarusteita käytetään. Varusteet eivät kuulu vakiovarusteisiin, vaan ne tilataan erikseen. Lisävarusteet, joita tässä luvussa ei mainita, toimitetaan erillisine käyttöohjeineen.

5.1 Vedenalainen valaistus

Kytke virtajohto vikavirtasuojattuun pistorasiaan. Varmista, että kytkentä on säältä suojattu. Altaassa on painike, jolla valaistus sytytetään ja sammutetaan.

5.2 Porejärjestelmä

Kytke virtajohto vikavirtasuojattuun pistorasiaan. Varmista, että kytkentä on säältä suojassa. Vedenalaisella valaistuksella varustetussa kylpytynnyrissä valaistus jakaa sähkökaapelin porejärjestelmän kanssa. Porejärjestelmä käynnistetään ja sammutetaan altaassa olevalla painikkeella. Ilmapumpussa on sisäänrakennettu lämminilmalaite. Ulkoilman lämpötila vaikuttaa järjestelmän syöttämän ilman lämmitysaikaan.

Tärkeä tietää porejärjestelmän käytöstä talvella

Jokaisessa poresuuttimessa on oma kuulaventtiili. Kun järjestelmä on pois päältä, vettä tippuu kuulaventtiilin läpi järjestelmän ilmaletkuun. Koska imapumpun sulkuventtiili estää veden pääsyn pidemmälle kohti pumppua, vesi jää poresuutinten väliseen letkuun. Pakkasella vesi jäätyy ja estää järjestelmän käytön, kunnes vesi on sulanut. Kun käytät porejärjestelmää säännöllisesti altaan ollessa täynnä vettä, saat puhallettua letkut kuiviksi ja vältät niiden jäätymistä. Kun olet tyhjentänyt altaan, käytä porejärjestelmää vielä 30 minuuttia varmistaaksesi, että porejärjestelmään ei ole jäänyt vettä (sisäänrakennettu ajastin sammuttaa järjestelmän 30 minuutin jälkeen).

Pumpun ylikuumentuminen

Jos vesi porejärjestelmässä on jäänyt, älä yritä sulattaa jäätä ilmapumpulla, koska pumppu voi ylikuumentua.

Ilmapumpun ylikuumentumissuoja estää pumppua käynnistymästä 30 minuuttia ylikuumentamisen jälkeen.

Huomioi, että pumpun ylikuumentuminen voi johtua myös yhden tai useamman porejärjestelmän kuulan jumiutumisesta, mikä voi johtaa ilman riittämättömään virtaukseen. Katso alla olevasta luvusta ohjeet, jos epäilet, että jokin kuulista on jumittunut.

Kuulien vaihto poresuuttimissa

Poresuuttimien kuulat ovat kulutustavaraa. Jonkin ajan kuluttua niihin kertyy kerrostumia, jotka voivat jumittaa kuulan. Jos näin käy, suutin ei puhalla ilmaa tai puhaltaa sitä huomattavasti vähemmän. Kuula pitää silloin puhdistaa teräsvillalla tai vaihtaa kokonaan. Skargards suosittelee kuulien vaihtoa kaikkiin kuuteen suuttimeen kerran vuodessa.

Menettelytapa: Kuulien puhdistus ja vaihto

- Irrota poresuuttimen kansi litteällä ruuvimeisselillä (kuva 5.2). Paina meisseli yhteen kannen sivun neljästä urasta.
- Poimi vanha kuula ylös magneetin, esim. magneettimeisselin avulla. Puhdista kuula teräsvillalla ja aseta se takaisin suuttimeen tai korvaa se uudella kuulalla. Ruuvaa sitten poresuuttimen kansi takaisin paikalleen.

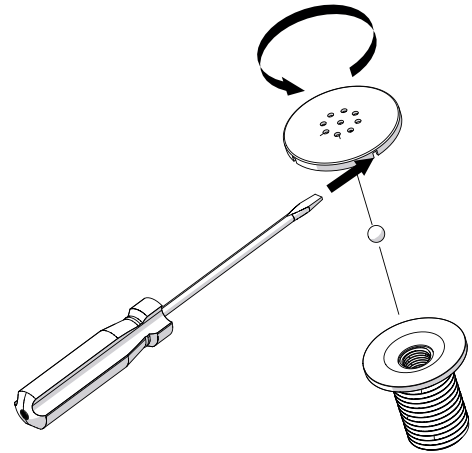

Kuva 5.2



Porejärjestelmä on tarkoitettu käytettäväksi ensisijaisesti kesäkuukausina. Jos haluat käyttää järjestelmää myös talvella, tutustu ohjeisiin luvussa ”Tärkeä tietää porejärjestelmän käytöstä talvella”.

6. TEKNISET TIEDOT

Malli

Panel 190

Henkilömäärä	4–5
Halkaisija, ulkomitta	190 cm
Halkaisija, sisämitta	171 cm
Tyhjäpaino	151 kg
Vesitilavuus, täysi	1350 litraa
Istuinsyvyys	65,5 cm
Altaan syvyys	84 cm
Korkeus altaan yläreunaan	93 cm

Materiaali

Kamiina	Haponkestävä teräs*
Savuputket	Kiillotettu ruostumaton teräs
Allas	Lasikuituvahvistettu lujitemuovi
Puupaneeli	Lämpökäsitelty mänty

*Ennen 1. elokuuta 2013 valmistetuissa Skargards Panel -kylpytynnyreissä kamiina on valmistettu merialumiinista.

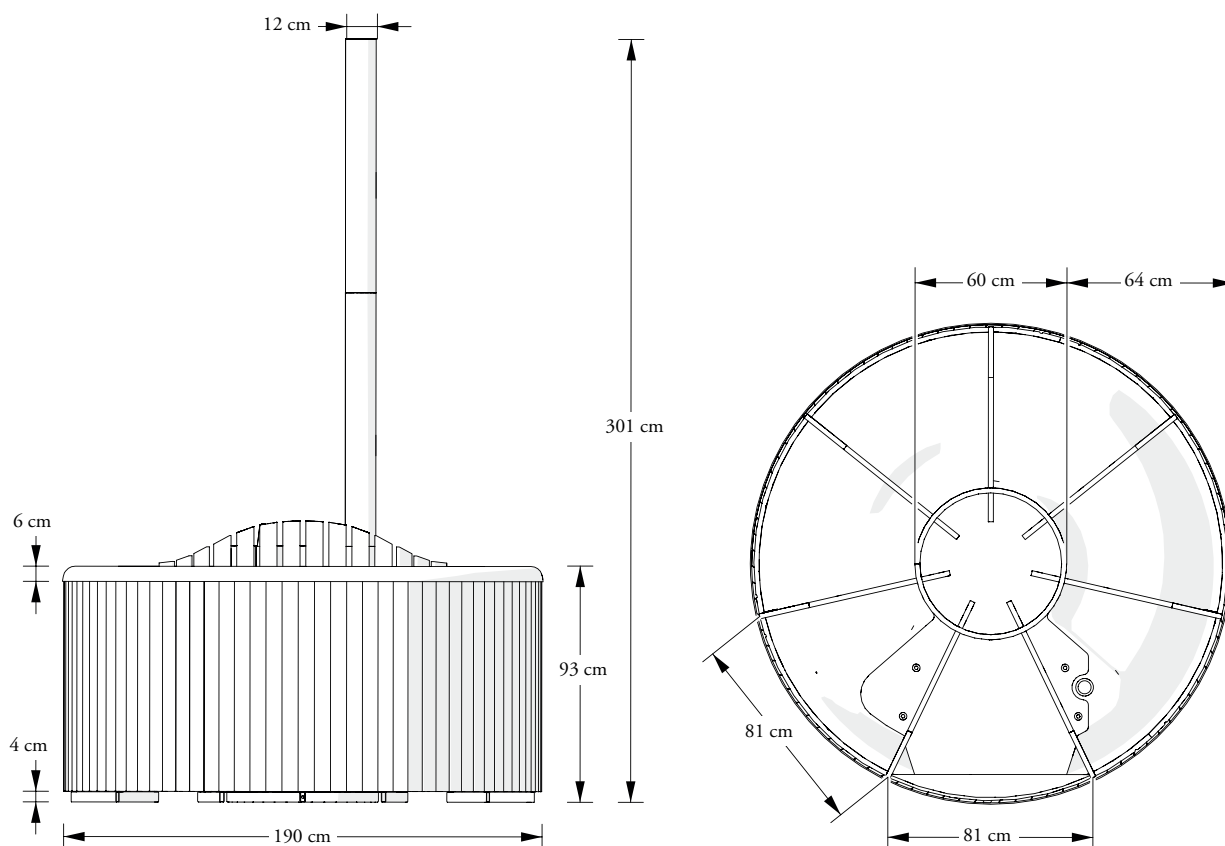

Malli

Henkilömäärä
Halkaisija, ulkomitta
Halkaisija, sisämitta
Tyhjäpaino
Vesitilavuus, täysi
Istuinsyvyys
Altaan syvyys
Korkeus altaan yläreunaan

Panel 220

6–8
222 cm
200 cm
187 kg
1800 litraa
63,5 cm
84 cm
93 cm

Materiaali

Kamiina
Savuputket
Allas
Puupaneeli

Haponkestävä teräs*
Kiillotettu ruostumaton teräs
Lasikuituvahvistettu lujitemuovi
Lämpökäsitelty mänty

*Ennen 1. elokuuta 2013 valmistetuissa Skargards Panel -kylpytynnyreissä kamiina on valmistettu merialumiinista.

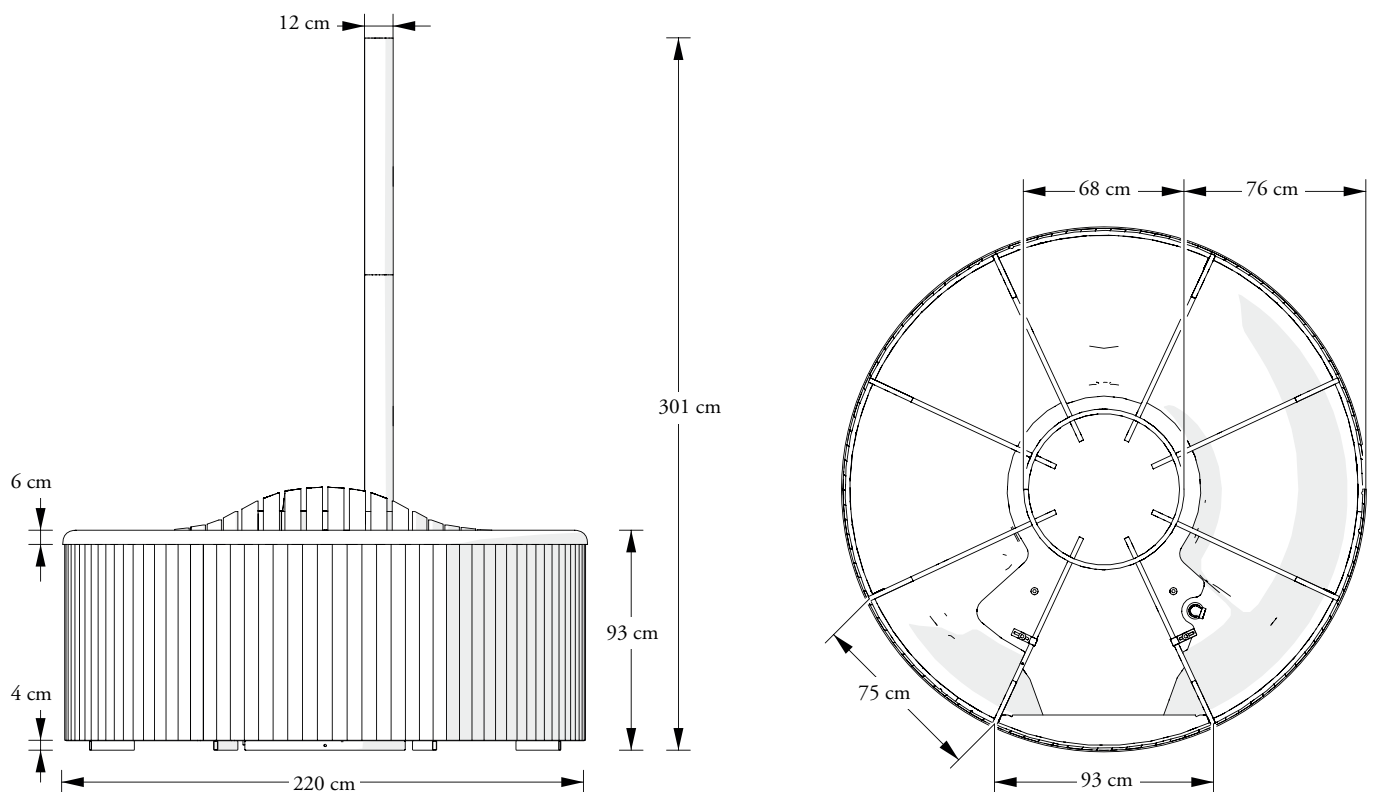



www.skargards.com

SVERIGE

0771-310 900

kundservice@skargardstunnan.se
www.skargardstunnan.se

NORGE

51 52 30 00

kundeservice@skargards.no
www.skargards.no

DANMARK

78 70 60 60

kundeservice@skargards.dk
www.skargards.dk

SUOMI / FINLAND

020 33 20 20

asiakaspalvelu@skargards.fi
kundservice@skargards.fi
www.skargards.fi

UNITED KINGDOM

08000 988 988

customerservice@skargards.uk
www.skargards.uk

IRELAND

076 8888 100

customerservice@skargards.ie
www.skargards.ie

DEUTSCHLAND

0800 555 15 00

kundenservice@skargards.de
www.skargards.de

ÖSTERREICH

0800 29 73 00

kundenservice@skargards.at
www.skargards.at

SCHWEIZ / SUISSE

0800 562 900

kundenservice@skargards.ch
serviceclient@skargards.ch
www.skargards.ch

NEDERLAND

085 888 78 78

klantenservice@skargards.nl
www.skargards.nl

BELGIË / BELGIQUE

07 84 84 100

klantenservice@skargards.be
serviceclient@skargards.be
www.skargards.be

FRANCE

09 737 200 20

serviceclient@skargards.fr
www.skargards.fr