



## **Dunwore ES165 ja ES430 Kassakaappi**

### **Käyttöohje**

102298226 DUNWORE ES165 KASSAKAAPPI 6438014251585

102298268 DUNWORE ES430 KASSAKAAPPI 6438014251592

**Käyttöohjeet sormenjälkitunnisteisille kassakaapeille.**

## Valmistelu

- Kassakaappiin ei ole asetettu aikaisemmin sormenjälkiä.
- Kassakaapissa ei ole pattereita valmiiksi, ensimmäinen aukaisu hätäavaimella.
- Aukaise patterien suojus oven sisäpuolella ja aseta patterit oikein päin. Normaalkäytössä tavalliset täydet patterit kestävät vähintään vuoden.
- Tehdasasetuksena koodi on 1234, vaihda se mahdollisimman pian.

## Virtalähde

- Vedä ovi auki.
- Vedä paristokotelon kansi ulos.
- Aseta neljä täyttä patteria – ja + napojen osoittamalla tavalla.

**VAROITUS:** Jos punainen valo palaa, se tarkoittaa, että paristot ovat pian tyhjät. Jos et saa ovea enää auki, voit kytkeä hätäpatterin ulkopuolelta virran saamiseksi. Suosittelemme patteria valitessa korkeaa tehoa sisältävää alkaliparistoa.

- Paina aloitus/lisää sormenjälki näppäintä ja kuulet kaksinkertaisen merkkiäänän.
- Aseta sormesi tunnistimelle, jossa palaa punainen valo, kuulet kaksinkertaisen merkkiäänän.
- Noin sekunnin jälkeen kuulet pitkän piippauksen ja lyhyen piippauksen, mikä tarkoittaa, että sormenjälki on rekisteröity. Jos rekisteröinti epäonnistuu, kuulet kolme lyhyttä piippausta.
- Mikäli haluat lisätä sormenjälkiä, se onnistuu kuvatulla tavalla.

**HUOM!** Sormenjälkien maksimimäärä on 32 kpl. Voit esimerkiksi lisätä sormenjälkiä molemmista käsistäsi siltä varalta, että yhdessä sormessa sattuu olemaan esimerkiksi laastari.

## Aseta koodi

Paina numeronäppäintä 1 pitkään (noin 5 sekuntia), vihreä merkkivalo syttyy. Syötä alkuperäinen koodi ja vahvasta avaus painamalla avausnäppäintä. Kuulet piippauksen, syötä haluttu uusi koodi (4-8 numeroa) ja paina avausnäppäintä. Syötä koodi uudelleen ja paina avausnäppäintä, ja asetukset onnistuu, kun olet kuullut piippauksen.

**HUOM!** Tehdasasetuksena koodi 1234

## Kassakaapin avaaminen

Avaaminen sormenjälkitunnistimella:

Paina lukitusnäppäintä, punainen valo sormenjälkitunnistimen näytössä syttyy. Aseta sormi tunnistimelle ja odota kunnes valo sammuu ja kuulet piippauksen ja vihreä valo syttyy.

Käännä avaussalppaa avataksesi oven.

Avaaminen koodilla:

Syötä koodi (4-8 numeroa) ja vahvasta avaus painamalla avausnäppäintä. Kuulet piippauksen ja vihreä valo syttyy. Käännä avaussalppaa myötäpäivään, lukitus ja ovi avautuu.

**HUOM!** Sormenjälkitunnistus nopeuden parantamiseksi: Vältä kirkasta auringonpaistetta. Rekisteröi 2-3 sormea jokaiselta käyttäjältä, lapsilta peukalo on paras, paina tasaisella voimalla, ei liian lujaa.

### OIKEIN

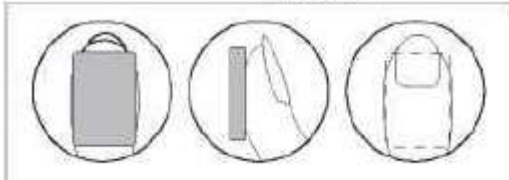

### VÄÄRIN

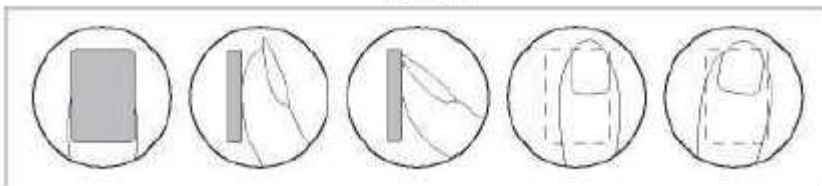

### Hätäavain

Mikäli käytät ensimmäistä kertaa, kassakaapissa on elektroninen häiriö tai olet unohtanut koodin, voit käyttää hätäavainta avaamiseen.

- Avaa kuusiokoloavaimella hätäavaimen suoja ovesta niin näet lukon paikan.
- Aseta hätäavain ja käännä vastapäivään.
- Käännä avaussalpaa myötäpäivään ja vedä ovi auki.

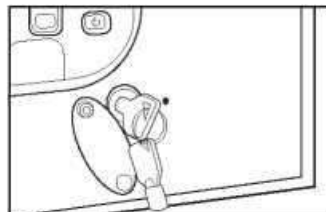
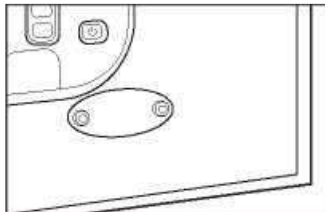

### Järjestelmän aloittaminen / nollaaminen

Paina aloitus/lisää näppäintä pitkään (noin 5 sekuntia), jolloin vihreä valo syttyy ja merkkivalo vilkkuu noin 12 kertaa. Päästä irti, kun vilkkuminen lakkaa. Kuultuasi pitkän merkkiäänänen kaikki kassakaapin sormenjälkitiedot on poistettu ja järjestelmä palautettu tehdasasetuksiin.

### Tärkeää!

- Älä käytä nestettä tai sprayta puhdistukseen. Käytä nihkeää pyyhettä.
- Älä sijoita kassakaappia korkealle ilman asianmukaista kiinnitystä, putoamisvaara. Älä kaada nestettä laatikon päälle, koska se voi aiheuttaa oikosulun.
- Älä yritä purkaa kassakaappia itse, koska se voi vahingoittua ja aiheuttaa kassakaapin lukittumisen lopullisesti. Mikäli ongelmia ilmenee, ota yhteyttä jälleenmyyjään.

## Sormenjälkitunnistus kassakaappi

Älä säilytä avainta kassakaapissa!

Kassakaappi:

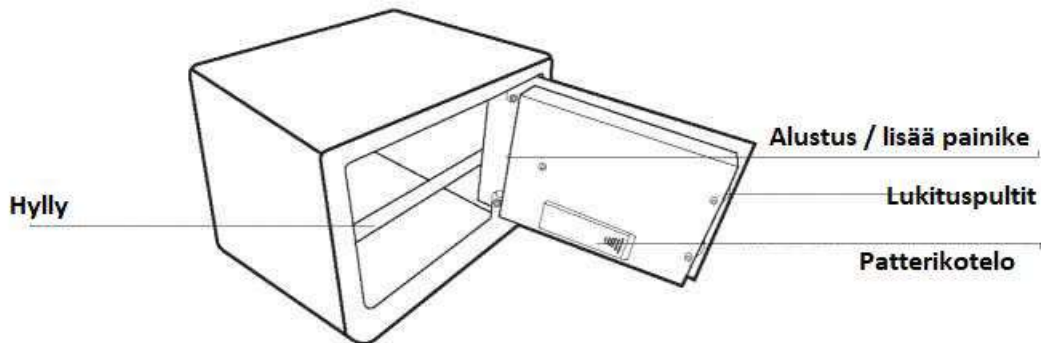

Ohjainpaneeli:

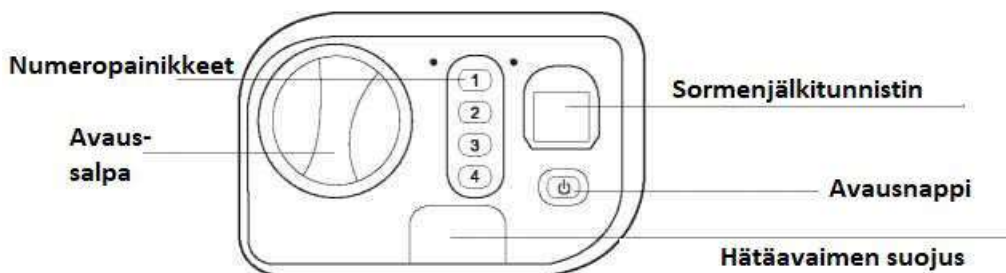

## Toiminta

- Hylly: Irrotettava
- Alustus/Lisää-painike: Lisää sormenjäljen rekisteröinti tai poista sormenjälkitiedot.
- Lukituspultit: Korkealaatuiset teräspultit, varkaudenkestävä.
- Paristokotelo: 4 x AA 1,5V
- Avausnappi: Avaa kassakaappi
- Sormenjälkitunnistin: sormenjäljen rekisteröinti ja avaus
- Paneelin numeropainikkeet: Näppäin "1": asettaa käyttökoodin
- Häätäavaimen suojus: poista kansi ja avaa hätälukko

**SUOMITRADING.fi**

Suomi Trading Oy, RealParkinkatu 12, 37570 Lempäälä, asiakaspalvelu@suomitradng.fi



**Dunwore ES165 ja ES430 Värdeskåp**

## **Bruksanvisning**

102298226 DUNWORE ES165 VÄRDESKÅP 6438014251585

102298268 DUNWORE ES430 VÄRDESKÅP 6438014251592

Bruksanvisning för kassaskåp med fingeravtrycksidentifiering.

## Förberedelse

- Inga fingeravtryck är registrerade i kassaskåpet från tidigare.
- Inga batterier är installerade – första öppning sker med nödnyckel.
- Öppna batteriskyddet på insidan av dörren och sätt i batterierna i rätt riktning. Vid normal användning räcker fulla standardbatterier minst ett år.
- Fabrikskoden är 1234 – byt den så snart som möjligt.

## Strömkälla

- Öppna dörren.
- Dra ut batteriluckan.
- Sätt i fyra fulla batterier enligt + och – markeringarna.

**WARNING:** Om den röda lampan lyser betyder det att batterierna snart är slut. Om dörren inte längre går att öppna kan en nödbatterienhet anslutas från utsidan. Vi rekommenderar alkaliska batterier med hög kapacitet

- Tryck på knappen för start/lägg till fingeravtryck – du hör två pipjud.
- Placera fingret på sensorn där rött ljus lyser – du hör två pipjud.
- Efter cirka en sekund hör du ett långt och ett kort pip, vilket betyder att fingeravtrycket har registrerats. Vid misslyckad registrering hörs tre korta pip.
- Fler fingeravtryck kan registreras på samma sätt.

**OBS!** Maximalt antal fingeravtryck är 32. Du kan t.ex. registrera flera fingrar från båda händerna i händelse av skador, plåster osv.

## Ställ in kod

Håll in siffertangenten 1 i cirka 5 sekunder tills den gröna lampan tänds.

Ange den ursprungliga koden och bekräfta genom att trycka på öppningsknappen.

Du hör ett pip – ange den önskade nya koden (4–8 siffror) och tryck på öppningsknappen.

Ange koden igen och tryck på öppningsknappen. Du hör ett pip – inställningen lyckades.

**OBS!** Fabrikskod 1234.

## Öppning av kassaskåpet

Öppning med fingeravtryck

Tryck på låsknappen – det röda ljuset på sensorn tänds.

Placera fingret på sensorn, vänta tills lampan slocknar och du hör ett pip och den gröna lampan tänds.

Vrid öppningsvredet för att öppna dörren.

Öppning med kod

Ange koden (4–8 siffror) och bekräfta med öppningsknappen.

Du hör ett pip och den gröna lampan tänds.

Vrid öppningsvredet medurs – dörren låses upp och öppnas.

**OBS!** För snabbare fingeravtrycksigenkänning: Undvik starkt solljus. Registrera 2–3 fingrar per användare. För barn är tummen bäst. Tryck med jämnt tryck – inte för hårt.

## RÄTT

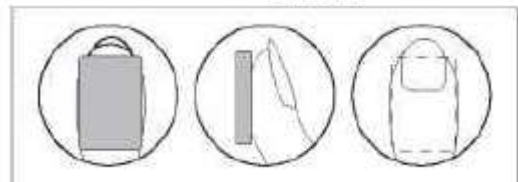

## FEL

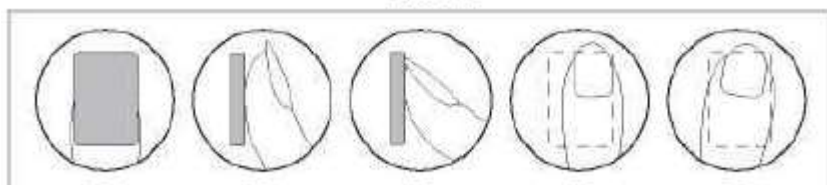

## Nödnyckel

Om du använder kassaskåpet för första gången, om det uppstår ett elektroniskt fel eller om du har glömt koden, kan du använda nödnyckeln för att öppna det.

- Öppna skyddet för nödnyckeln med sexkantsnyckeln på dörren så att du ser låscylindern.
- Sätt i nödnyckeln och vrid den moturs.
- Vrid öppningsreglaget medurs och dra dörren upp.



## Initiering / återställning av systemet

Håll ned start-/lägg till-knappen länge (ca 5 sekunder) tills den gröna lampan tänds och indikatorlampan blinkar cirka 12 gånger. Släpp knappen när blinkandet upphör. När du hör en lång signalton har alla kassaskåpets fingeravtrycksdata raderats och systemet återställts till fabriksinställningarna.

## Viktigt!

- Använd inte vätska eller spray vid rengöring. Använd en lätt fuktad trasa.
- Placera inte kassaskåpet på hög höjd utan korrekt fastsättning, fallrisk. Häll inte vätska på skåpet, då detta kan orsaka kortslutning.
- Försök inte demontera kassaskåpet själv, eftersom det kan skadas och låsas permanent. Vid problem, kontakta återförsäljaren.

## Fingeravtrycksigenkänning – Kassaskåp

Förvara inte nyckeln i kassaskåpet!

## Kassaskåp:

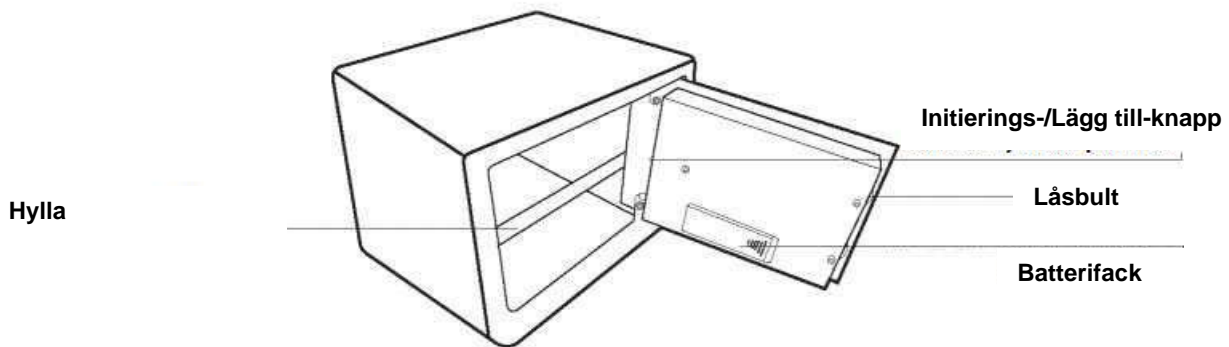

## Kontrollpanel:

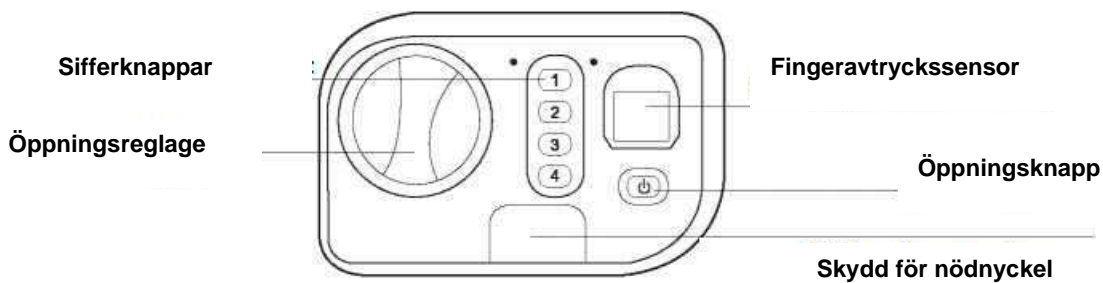

## Funktioner

- Hylla: Avtagbar
- Initierings-/Lägg till-knapp: För att registrera fingeravtryck eller radera fingeravtrycksdata
- Låsbulletar: Höghållfasthetsbultar i stål, stöldsäkra
- Batterifack: 4 x AA 1,5 V
- Öppningsknapp: Öppnar kassaskåpet
- Fingeravtryckssensor: För registrering och öppning med fingeravtryck
- Panelens sifferknappar: Knappen "1" används för att ställa in användarkoden
- Skydd för nödnyckel: Ta bort skyddet för att komma åt nödlocket

**SUOMITRADING.fi**

Suomi Trading Oy, RealParkinkatu 12, 37570 Lempäälä, asiakaspalvelu@suomitrading.fi



**Dunwore ES165 ja ES430 security safe**

**User manual**

102298226 DUNWORE ES165 SECURITY SAFE 6438014251585

102298268 DUNWORE ES430 SECURITY SAFE 6438014251592

User manual for fingerprint-recognition safes

## Preparation

- No fingerprints are pre-registered in the safe.
- No batteries are installed – first opening must be done with the emergency key.
- Open the battery compartment cover on the inside of the door and insert the batteries correctly. Under normal use, standard batteries last at least one year.
- The factory code is 1234 – change it as soon as possible.

## Power Supply

- Open the door.
- Remove the battery compartment cover.
- Insert four fresh batteries according to the + and – markings.

**WARNING:** If the red light is on, the batteries are running low. If the door cannot be opened, an emergency battery pack can be connected from the outside. We recommend high-capacity alkaline batteries. Tryck på knappen för start/lägg till fingeravtryck – du hör två pipjud.

- Press the start/add fingerprint button – you will hear two beeps.
- Place your finger on the sensor where the red light is on – you will hear two beeps.
- After about one second, you will hear one long and one short beep, indicating the fingerprint has been registered. If registration fails, you will hear three short beeps.
- Additional fingerprints can be registered in the same way.

**NOTE:** Maximum number of fingerprints is 32. You may register multiple fingers from both hands as a precaution (e.g., in case of a bandage or injury).

## Set Code

Hold down number key 1 for about 5 seconds until the green indicator lights up.

Enter the original code and confirm by pressing the open button.

You will hear a beep – enter the desired new code (4–8 digits) and press the open button.

Enter the code again and press the open button. A beep indicates the setting was successful.

**NOTE:** Factory code is 1234.

## Opening the Safe

### Opening with Fingerprint

Press the lock button – the red light on the sensor will turn on.

Place your finger on the sensor, wait for the light to turn off and for the beep and green light.

Turn the opening knob to open the door.

### Opening with Code

Enter the code (4–8 digits) and confirm with the open button.

You will hear a beep and the green light will turn on. Vrid öppningsvredet medurs – dörren låses upp och öppnas.

**NOTE!** For faster fingerprint recognition:

Avoid strong sunlight. Register 2–3 fingers per user.

For children, the thumb works best. Press with even pressure – not too hard.

**RIGHT**

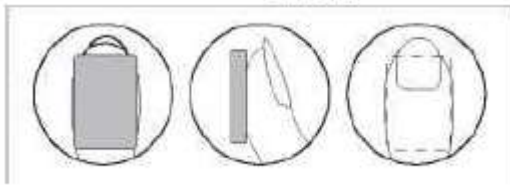

**WRONG**

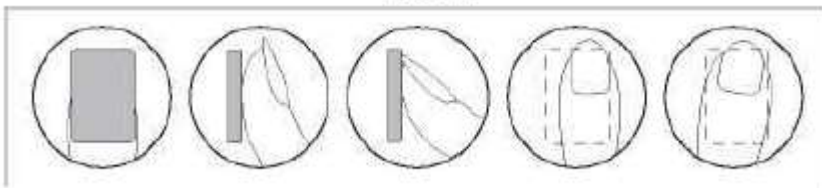

## Emergency Key

If you are using the safe for the first time, if an electronic error occurs, or if you have forgotten the code, you can use the emergency key to open it.

- Remove the emergency key cover on the door with a hex key to reveal the lock cylinder.
- Insert the emergency key and turn it counterclockwise.
- Turn the opening lever clockwise and pull the door open.

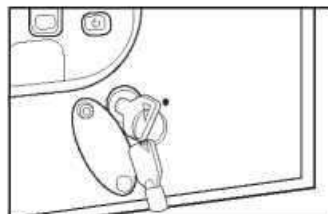
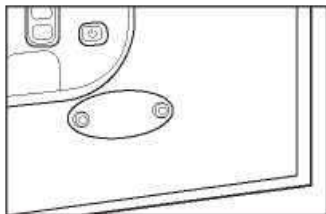

## System Initialization / Reset

Hold down the start/add button for about 5 seconds until the green light turns on and the indicator light flashes about 12 times. Release the button when the flashing stops. After hearing a long beep, all fingerprint data in the safe has been erased and the system has been reset to factory settings.

## Important!

- Do not use liquids or sprays for cleaning. Use a lightly damp cloth.
- Do not place the safe at a high location without proper mounting – risk of falling. Do not pour liquid on the safe, as it may cause a short circuit.
- Do not attempt to disassemble the safe yourself, as it may be damaged and permanently locked. If problems occur, contact the retailer.

## Fingerprint Recognition – Safe

Do not store the key inside the safe!

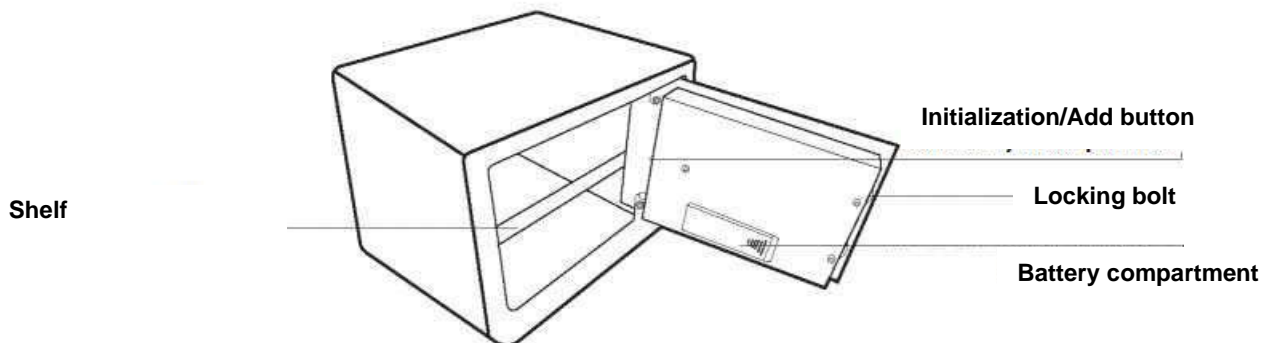

Kontrollpanel:

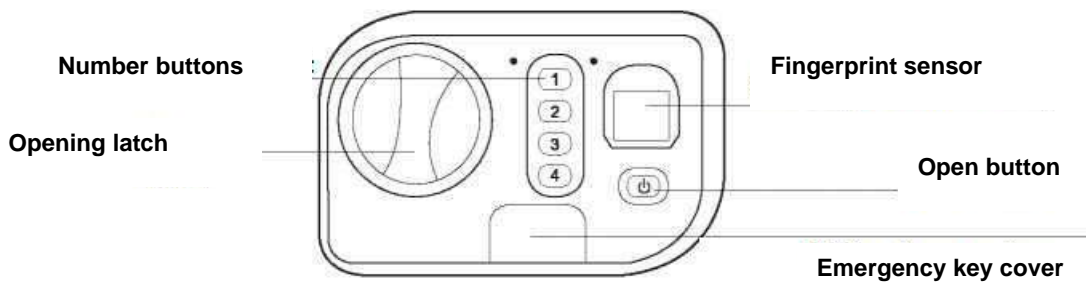

## Functions

- Shelf: Removable
- Initialization/Add button: For registering fingerprints or deleting fingerprint data
- Locking bolts: High-strength steel bolts, anti-theft
- Battery compartment: 4 × AA 1.5 V
- Open button: Opens the safe
- Fingerprint sensor: For fingerprint registration and unlocking
- Numerical keypad: Button “1” is used to set the user code
- Emergency key cover: Remove the cover to access the emergency lock

**SUOMITRADING.fi**

Suomi Trading Oy, RealParkinkatu 12, 37570 Lempäälä, asiakaspalvelu@suomitrading.fi