



## **E-Cruiser Midi 16**

---

**Lasten sähkömopo**

**Children's electric mini bike**

**Elektrisk moped för barn**

---

Product ID: 103816452

**SUOMITRADING.fi**

Realparkinkatu 12, 37570 Lempäälä

+358 (0)10 430 3490



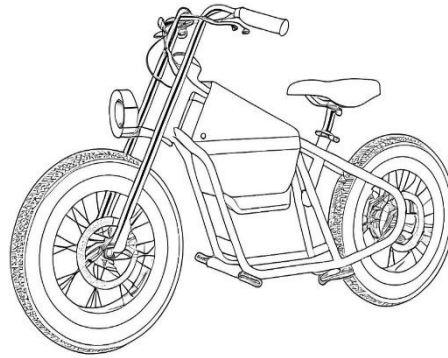

Kiitos, että valitsit Nextgear E-Cruiser Midi 16 -sähkömopon. Lue ja säilytä käyttöohje huolellisesti. Jatkuvan tuotekehityksen vuoksi ohjeen kuvat ja muu sisältö saattavat poiketa hieman laitteestasi. Toimi aina ensisijaisesti laitteen todellisten ominaisuuksien mukaisesti.

Tack för att du valde den elektriska minimopeden Nextgear E-Cruiser Midi 16. Läs bruksanvisningen noggrant och spara den för framtida bruk.

På grund av kontinuerlig produktutveckling kan illustrationerna och övrigt innehåll i denna bruksanvisning skilja sig något från ditt fordon. Följ alltid fordonets faktiska egenskaper och funktioner.

Thank you for choosing the Nextgear E-Cruiser Midi 16 electric mini bike. Please read this user manual carefully and keep it for future reference.

Due to continuous product development, the illustrations and other contents of this manual may differ slightly from your vehicle. Always follow the actual features and characteristics of the vehicle.

### Sisällysluettelo – Innehållsförteckning – Table of contents

|                                    |    |
|------------------------------------|----|
| FI: Käyttövaatimukset .....        | 2  |
| FI: Turvallisuusvarusteet .....    | 2  |
| FI: Toimitussisältö .....          | 3  |
| FI: Turvallisuus .....             | 4  |
| FI: Varoitukset .....              | 5  |
| FI: Kokoamisohje .....             | 6  |
| FI: Osat ja toiminnot .....        | 8  |
| FI: Lataaminen .....               | 9  |
| FI: Tekniset tiedot .....          | 10 |
| FI: Huolto ja ylläpito .....       | 11 |
| SV: Krav för användning .....      | 12 |
| SV: Skyddsutrustning .....         | 12 |
| SV: Förpackningens innehåll .....  | 13 |
| SV: Säkerhet .....                 | 14 |
| SV: Varningar .....                | 15 |
| SV: Monteringsanvisningar .....    | 16 |
| SV: Delar och funktioner .....     | 18 |
| SV: Laddning .....                 | 19 |
| SV: Tekniska specifikationer ..... | 20 |
| SV: Service och underhåll .....    | 21 |
| EN: Operating Requirements .....   | 22 |
| EN: Protective equipment .....     | 22 |
| EN: Package contents .....         | 23 |
| EN: Safety .....                   | 24 |
| EN: Warnings .....                 | 25 |
| EN: Assembly instructions .....    | 26 |
| EN: Parts and functions .....      | 28 |
| EN: Charging .....                 | 29 |
| EN: Technical specifications ..... | 30 |
| EN: Maintenance and care .....     | 31 |

## Käyttövaatimukset

Lue ohjekirja huolellisesti ja varmista, että olet ymmärtänyt sen sisällön. Säilytä ohjekirja.

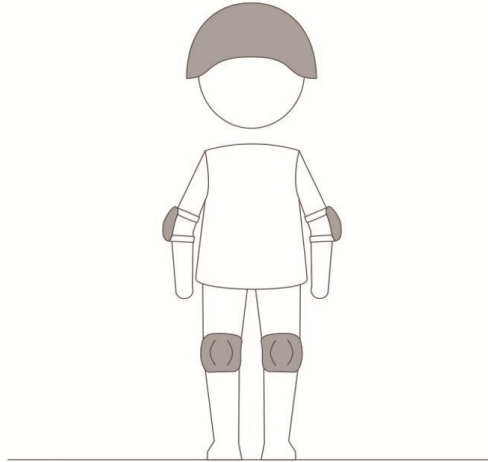

**+ 4 vuotta**

### **⚠ Varoitus!**

Nextgear E-cruiser Midi on tarkoitettu vähintään 4-vuotiaille lapsille.

Tätä nuoremmat lapset eivät saa käyttää laitetta, sillä vakavan onnettomuuden riski lisääntyy merkittävästi pienten lasten käyttäessä laitetta.

Laitetta saa käyttää vain aikuisen valvonnassa.

### **Turvallisuusvarusteet**

Käytä ajaessa aina kypärää. Varmista, että kypärä on oikean kokoinen ja kunnolla kiinnitetty.

Kypärän lisäksi muiden suojavaarusteiden kuten hanskojen ja polvi- ja kyynärsuojien käyttöä suositellaan.

Laitteella ajettaessa jalkojen suojana tulee olla tukevat ja suojaavat jalkineet. Varmista, että kenkien nauhat on solmittu huolellisesti tai muut mahdolliset kiinnitystavat kiinnitetty, jotta ne eivät voi takertua renkasiin tai moottoriin ajaessa. Laitteella ei saa ajaa paljain jaloin tai sandaaleilla.



**Toimitussisältö**

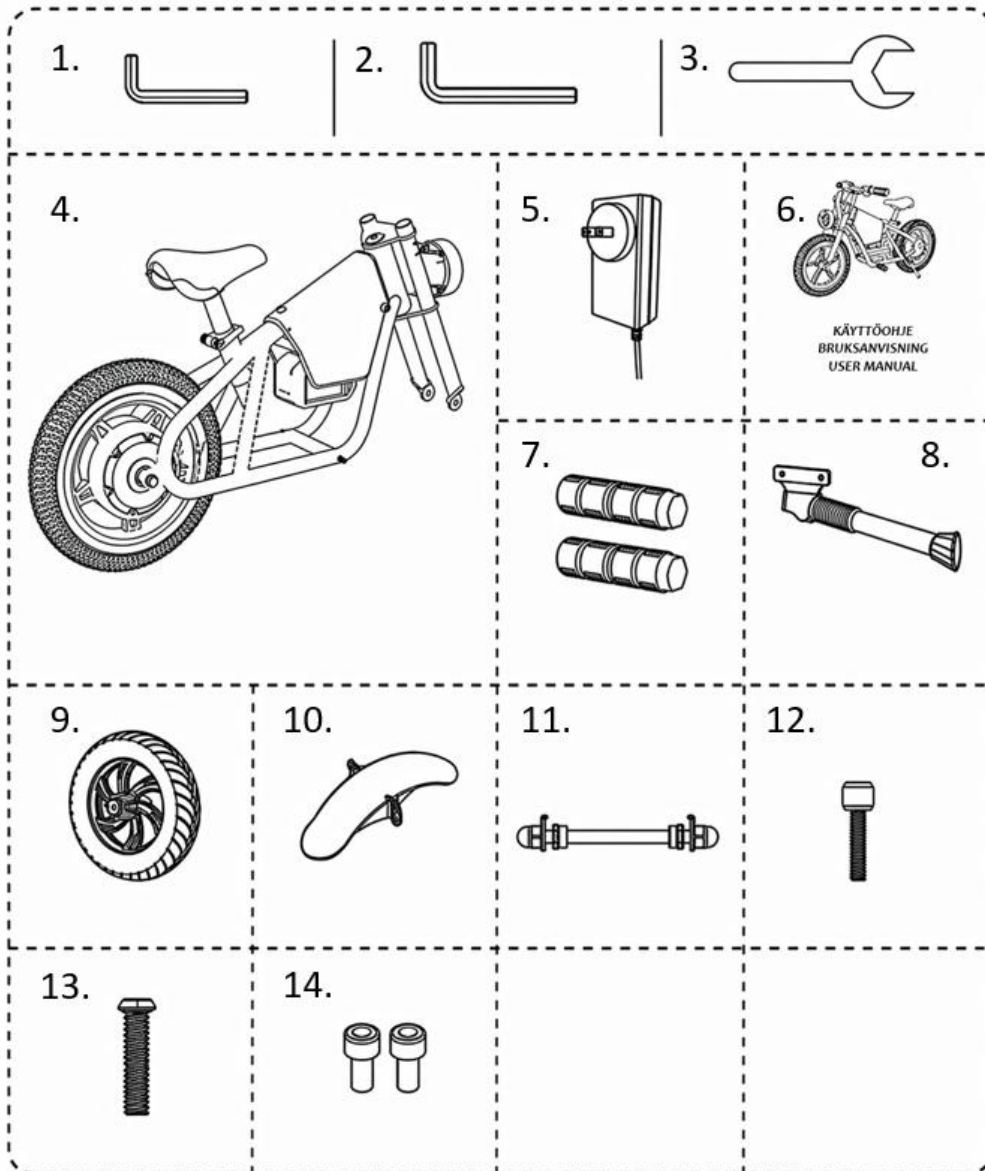

|     |  |         |
|-----|--|---------|
| 1.  | Kuusiokoloavain 4 mm                     | 1 kpl   |
| 2.  | Kuusiokoloavain 6 mm                     | 1 kpl   |
| 3.  | Kiintoavain 16 mm                        | 1 kpl   |
| 4.  | Esikasattu E-cruiser Midi                | 1 kpl   |
| 5.  | Laturi                                   | 1 kpl   |
| 6.  | Käyttöohjekirja                          | 1 kpl   |
| 7.  | Jalkatuet                                | 2 kpl   |
| 8.  | Tukijalka                                | 1 kpl   |
| 9.  | Eturingas                                | 1 kpl   |
| 10. | Lokasuoja                                | 1 kpl   |
| 11. | Renkaan kiinnitysosat (akseli ja pultit) | 1 setti |
| 12. | Lokasuojan kiinnityspultit               | 2 kpl   |
| 13. | Ohjaustangon kiinnityspultit             | 4 kpl   |
| 14. | Jalkatuen kiinnityspultit                | 2 kpl   |

Huomioi, että ohjekirjan kuvat ovat viitteellisiä, toimi aina laitteen todellisten ominaisuuksien mukaan.

## Turvallisuus

- Aikuisen tulee arvioida huolellisesti sekä ajoalue että lapsen kyky laitteen turvalliseen käyttöön ennen kuin lapset käyttävät laitetta. Aikuisen on käytävä lapsen kanssa läpi laitteen turvallisen käytön ohjeet ennen käyttöönottoa. Nämä säännöt on aikuisen toimesta käytävä läpi kaikkien E-Cruiser Midillä ajavien lasten kanssa.
  - Istu satulassa ajon aikana. Jalkatuilla seisominen tai vastaava voi muuttaa laitteen liikkeessä tasapainopistettä ja aiheuttaa kaatumisen.
  - Älä käytä laitetta pimeässä.
  - Älä aja laitteella jyrkissä rinteissä tai niiden läheisyydessä, sillä rinteessä vauhti voi nousta liian korkeaksi, laite voi kaatua herkemmin, pyörä voi liukua tai luisua sivulle tai taaksepäin hallitsemattomasti ja vaarallisella nopeudella.
  - Vältä koskemasta laitteen liikkuviin osiin, kuten moottorijarruun, renkaisiin tai akseleihin, sillä ne voivat aiheuttaa vakavia vammoja.
  - Älä käynnistä tai käytä E-Cruiser Midia sen ollessa kyljellään tai ylösalaisin.
  - Älä käytä laitetta herkästi syttyvien nesteiden tai kaasujen kuten bensiinin lähellä, koska sähkökatkaisimen mahdollinen kipinä voi aiheuttaa räjähdyksen tai tulipalon.
  - Älä käytä laitetta alkoholin tai huumausaineiden vaikutuksen alaisena.
  - Älä käytä laitetta, jos sinulla on sydänsairaus, pään tai niskan alueen vammoja tai vaivoja, jotka rajoittavat ajokykyä tai jos olet raskaana. Laitetta ei tule käyttää, jos henkisten tai fyysisten sairauksien, ominaisuuksien tai vammojen vuoksi toiminta- tai arviointikyky on heikentynyt tai jos ne voivat altistaa vammoille. Laitetta ei tule käyttää, jos valmius ymmärtää ja noudattaa laitteen turvallisuusohjeita tai käyttöön liittyviä riskejä on alentunut.
  - Tarkista seuraavat osat ja ominaisuudet laitteesta ennen jokaista käyttöä turvallisuuden vuoksi:
    - Renkaiden kunto
    - Jarrujen ja valojen toiminta
    - Rungon kunto
    - Akun riittävä varaustaso
    - Muut vauriot, epätavalliset äänet, tai mekaaniset kulumat.
- Älä käytä laitetta, jos huomaat siinä mahdollisia vaurioita tai puutteita. Ota tarvittaessa yhteys jälleenmyyjään korjaus- ja huoltotarpeissa. Laitteen osien korvaaminen, muuttaminen tai ominaisuuksien muokkaaminen voi vaikuttaa laitteen takuuseen.
- Älä käytä laitetta julkisilla kaduilla, jalkakäytävillä, pysäköintialueilla tai muilla vastaavilla alueilla.
  - Käytä laitetta vain yksityisillä alueilla.
  - Suositeltava käyttöalusta on pehmeä maasto, kuten nurmikko tai muu vastaava maapohja.
  - Älä tee hyppyjä, jyrkkiä käännöksiä tai muutoinkaan aja aggressiivisesti. Hypyt ja äkkinäiset liikkeet tai muutokset nopeuteen lisäävät onnettomuusriskiä.
  - Laitetta ei saa käyttää kilpa-ajoon, temppuiluun tai vastaaviin, sillä näistä voi aiheutua vahinkoja käyttäjälle, laitteelle tai muille ihmisille.
  - Älä kuljeta tai vedä muita esineitä tai ihmisiä E-Cruiser Midin perässä.



## Varoitukset

Vältä vakavat onnettomuudet noudattamalla seuraavia ohjeita

- Käytä laitetta vain aikuisen valvonnassa.
- Älä käytä tieliikenteessä, jyrkissä rinteissä, portailla, uima-allasalueilla tai muilla vesialueilla.
- Vain yksi käyttäjä kerrallaan.
- Aja vain istuen.
- Käytä aina kenkiä ajaessa. Varmista, että kenkien nauhat sidottu ja että nauhat tai muut ulkonevat osat eivät ole lähellä ajoneuvon osia tai pyöriä.
- Käyttäjän maksimipaino 70 kg
- Tarkista säännöllisesti kiinnitysosat ja kiristä ne tarvittaessa. Vaihda kuluneet tai rikkoutuneet osat välittömästi.
- Älä käytä tai säilytä laitetta kosteissa olosuhteissa.
- Käytä laitetta vain avoimilla alueilla, joissa on hyvä näkyvyys. Vältä törmäyksiä.
- Harjoittele turvallista ajamista kaatumisten tai törmäysten välttämiseksi.
- Älä aja pimeässä.
- Käytä vain valmistajan ohjeistamaa akkua.
- Käytä vain valmistajan määrittämää laturia.
- Laitteen käyttöön liittyy riskejä ja mahdollisuus onnettomuuksiin. Aikuisten on aina valvottava käyttöä ja tunnistettava sen käyttöön liittyvät riskit. Laitteen käyttö ja siihen liittyvät riskit on aina käyttöä valvovan aikuisen vastuulla.
- Lapsella on oltava vaadittava taitotaso ja kypsyyt tämän tuotteen turvalliseen käyttöön. Kaikki 4-vuotiaat eivät ole valmiita ajamaan tätä tuotetta. Varmista, että ajajan fyysinen koko, ikä, kypsyyt ja kyky noudattaa sääntöjä riittävät ennen kuin annat lapsen ajaa.
- Tiedosta, että on olemassa loukkaantumisen- tai kuolemanvaara laitteen hallinnan menetyksen, törmäyksen tai kaatumisen seurauksena. Käytä aina oikein istuvaa kypärää ja muita suojarusteita, kuten kynnärpää- ja polvisuojia.
- Pidä ajaessa aina molemmat kädet ohjaustangolla.
- Älä kosketa jarrua tai moottorin koteloa pian käytön jälkeen. Nämä osat saattavat kuumentua ja aiheuttaa palovammoja.



Käytä kypärää.



Älä käytä julkisilla teillä.



Älä käytä päihtyneenä

## Kokoamisohje

Aikuisen tulee asentaa laitteen osat ja varmistaa niiden säädöt ennen käyttöä.

### Eturenkaan asennus

Kohdista sisempi laakeriholkki ennen renkaan asentamista.

HUOM! Varo etuhaarukan teräviä osia asentaessa.

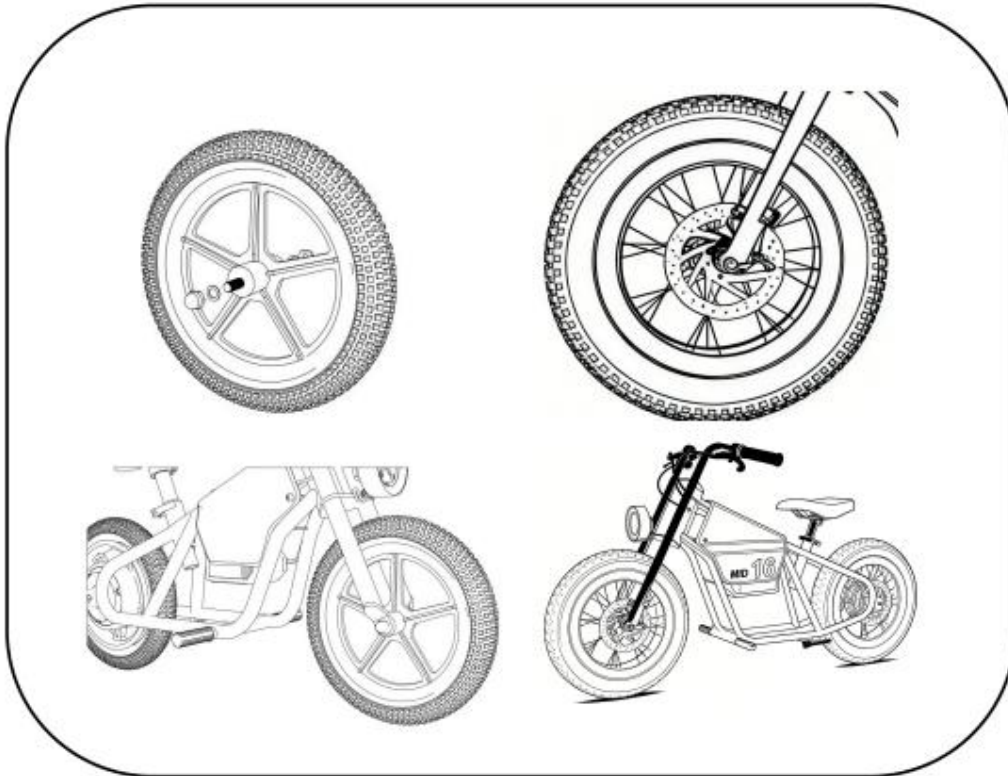

### Lokasuojan asennus

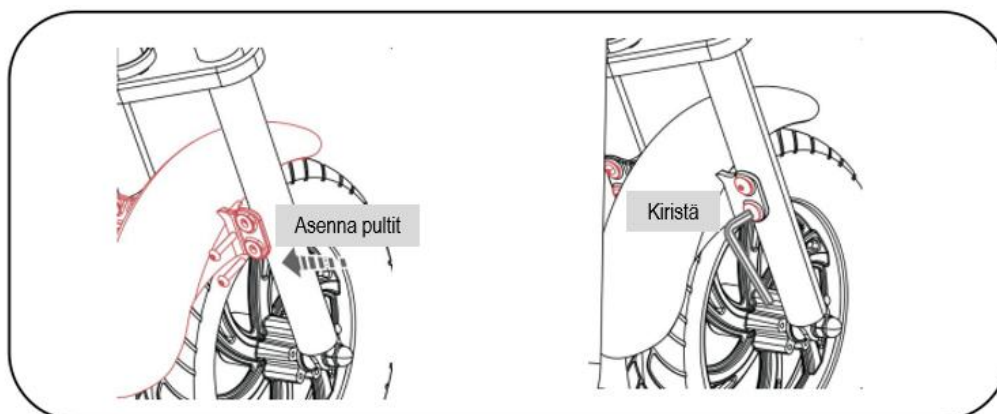

### Seisontajalan asennus

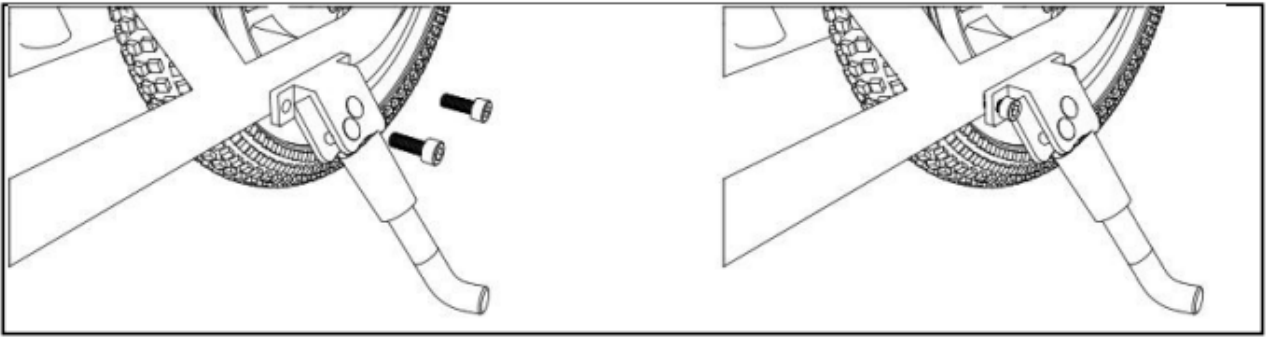

### Jalkatukien asennus

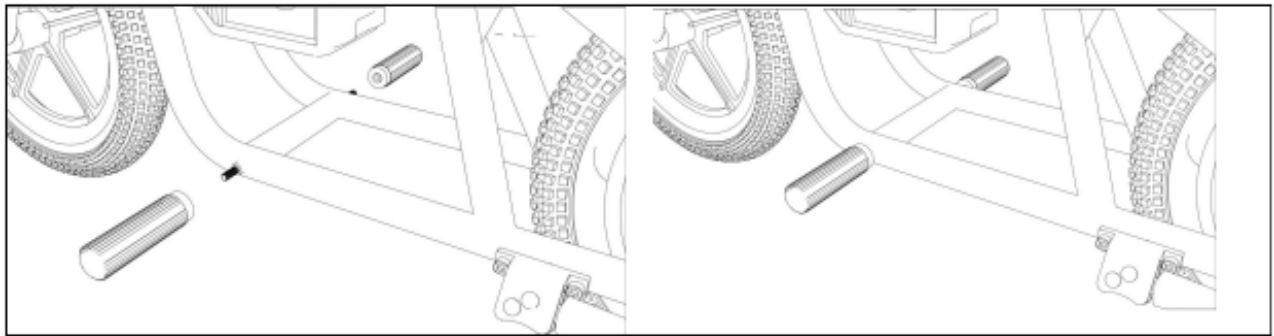

### Ohjaustangon kahvojen asennus

HUOM! Varo repimästä tai puristamasta kaasu- ja jarruvaijereita asentaessa.

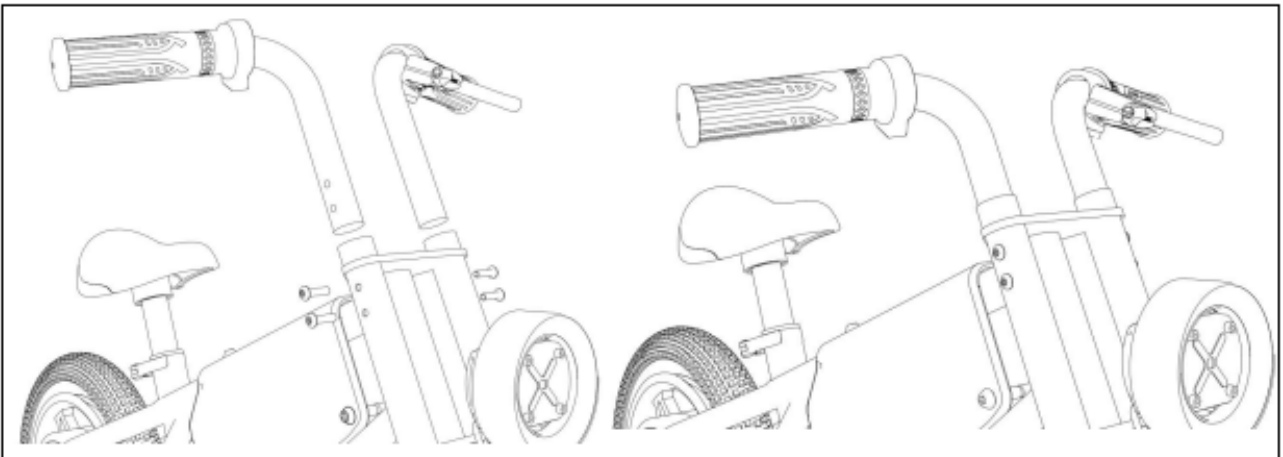

## Ohjaustangon asennus

Löysää ensin kiristysruuvit ja asenna sitten ohjaustanko oikeaan asentoon ja korkeuteen. Kiristä ruuvit huolellisesti ja varmista, että ohjaustanko ei kiristykseen jälkeen liiku eteen- tai taaksepäin.



## Osat ja toiminnot

Nextgear E-Cruiser Midi on lelu eikä sitä ole tarkoitettu kuljetuskäyttöön. Käyttäjän tulee harjoitella ajamista rauhallisesti.

### Osat

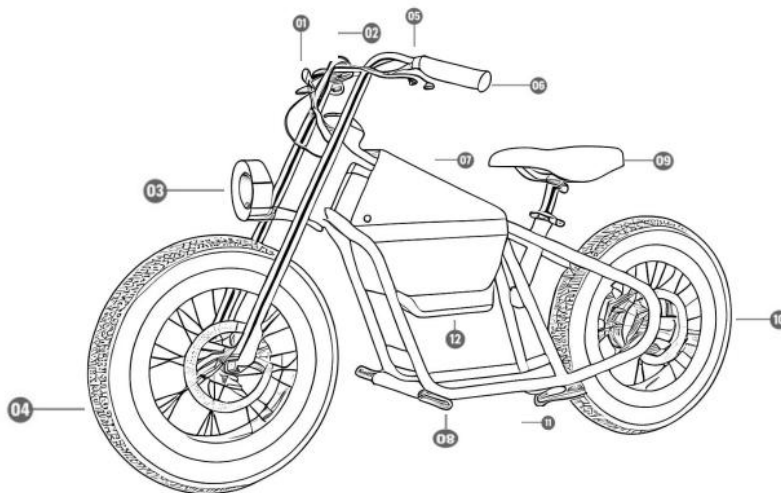

1. Näyttö
2. Kaasu
3. Ajovalo
4. Eturengas
5. Jarrukahva
6. Ohjaustanko
7. Suojakotelo
8. Jalkatuet
9. Satula
10. Takarengas
11. Seisontajalka
12. Akku

## Painikkeet ja symbolit



### Kaasukahva

Laitteen toimintoja säädetään ja seurataan kaasukahvan symboleilla ja painikkeilla.



### Akun varaus

Akun varaussymbolit osoittavat akun varaustasoa.



### On-/Off-painike

Paina kolmen (3) sekunnin ajan käynnistääksesi tai sammuttaaksesi.

Laitteen ollessa käynnissä kaksi (2) lyhyttä painallusta vaihtaa nopeusasetusta.



Laitteen ollessa käynnissä yksi (1) lyhyt painallus kytkee etuvalon päälle ja pois päältä. Huomioi, että etuvalo ei ole suunniteltu pimeässä käytettäväksi.

## Lataaminen

Lataa E-Cruiser Midi ennen käyttöä.

1. Varmista, että laitteen virta ei ole päällä.
2. Liitä laturin virtajohto virtalähteeseen, jolloin vihreä merkkivalo syttyy.
3. Liitä laturin latausliitin latausporttiin. Laturin merkkivalo muuttuu latauksen ajaksi punaiseksi ja vaihtuu taas vihreäksi, kun akku on ladattu täyteen.

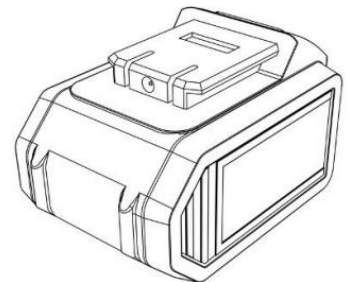
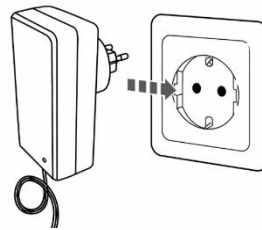
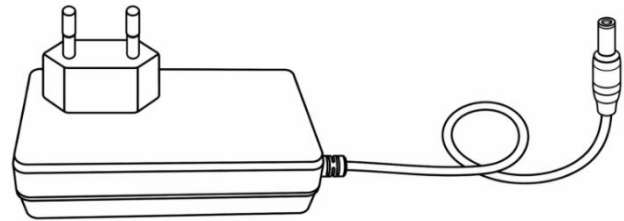

### Varoitus



Laitteessa käytetään ladattavaa litiumakkuja.  
Virheellinen tai huolimaton käyttö voi johtaa vakavaan onnettomuuteen.  
Älä lataa akkua ilman valvontaa.

### Varoitukset



Lue huolellisesti laitteen ja akun käyttöohjeet ja merkinnät.

Laitteen akkua ei ole ladattu täyteen uudessa tuotteessa. Ennen akun lataamista lue turvallisuusohjeet ja noudata käyttöohjeita.

- Käytä vain valmistajan suosittelemaa 24V laturia ladatessasi laitetta. Muuta kuin laitteen omaa akkua käyttäessä, noudata erillisiä latausohjeita.
- Älä säilytä laitetta ja sen akkua alle nollan asteen (0 °c) tai yli 50 °c lämpötilassa.
- Älä lataa laitetta alle -14 °c tai yli 50 °c lämpötilassa välttääksesi akun vaurioitumisen.
- Älä käytä laturia, jos se on vahingoittunut tai jos se on esimerkiksi putoamisen seurauksena iskeytynyt kovaan pintaan. Tarkista laturin kunto aina ennen latausta, käytä vain ehjää laturia.
- Laturi on suunniteltu toimimaan normaalin verkkovirran jännitteellä (100/240 V). Älä käytä laturia muulla jännitteellä.
- Älä yritä muokata tai muuttaa laitteen akkua, laturia tai sähköosia sähköiskuvaaran ja tulipaloriskin vuoksi.
- Latauksen ajaksi laite on sijoitettava kuivaan tilaan, jossa on hyvä ilmanvaihto.
- Välttääksesi laturin vaurioitumisen älä vedä johdosta irrottaessasi laturia virtalähteestä tai latausportista.
- Varmista että latauksen aikana johto on asetettu siten, että siihen ei voi kompastua tai esimerkiksi päälle astumalla vahingoittaa johtoa.
- Käytä jatkojohtoa vain poikkeustilanteissa. Jatkojohdon käyttöön liittyy tulipalo- ja sähköiskuvaara.
- Älä kastele laturia. Puhdista laturi tarvittaessa kuivalla liinalla, kun se ei ole virtalähteeseen kytketty.
- Älä aseta laturin päälle esineitä tai lataa pehmeällä alustalla kuumenemisen välttämiseksi.
- Pidä laturi kaukana lämmittimistä ja muista lämmönlähteistä.

### Tekniset tiedot

|                   |  |
|-------------------|--|
| Malli             | Nextgear E-Cruiser Midi+                           |
| Paino (netto)     | 16,5 kg  |
| Laitteen akku     | 36V 6.6 Ah   |
| Tuetut akkutyypit | Makita LXT 18V<br>Timco Dual 18V<br>Milwaukee M18* |
| Tulojännite       | 42V/1.5 A  |
| Moottori          | 36V 350W   |
| Maksimikuorma     | 50 kg  |
| Maksiminopeus     | 25 km/h  |
| Range (max)       | 20 km  |
| Nopeussäätö       | 2 nopeusvaihdetta                                  |
| Latausaika        | 5 h  |
| Renkaat           | 16x3.0   |
| Muut varusteet    | Etuväli, lokasuoja                                 |

\*HUOM! Milwaukee-akku kytketään laitteeseen mukana toimitettavalla adapterilla.

## Huolto ja ylläpito

### Varoitus



Laitteen kokoaminen ja osien asentaminen on aina tuotteen aikuisen käyttäjän vastuulla.

Tarkista huolellisesti, että kaikki osat on kiinnitetty, ja että kaikki ruuvit ja mutterit on kiinnitetty ja kiristetty.

### Huomioi seuraavat ohjeet laitteen käytössä, ylläpidossa ja huollossa:

- Jos laitteen osissa on havaittavissa selkeää kulumista, tulee osa vaihtaa turvallisuuden varmistamiseksi.
- Tarkista kaikkien ruuvien, pulttien, suojusten ja mutterien kunto säännöllisesti ja kiristä ruuveja tarvittaessa.
- Tarkista laitteen muoviosat säännöllisesti halkeamien tai muiden rikkoutumisten havaitsemiseksi.
- E-Cruiser Midi tulee säilyttää sisätiloissa talvisella ja kostealla säällä. Huomioi akun säilytysohjeet ja lämpötilarajat.
- E-Cruiser Midiä ei saa käyttää lumessa tai märällä kelillä.
- Älä pese laitetta juoksevalla vedellä (esimerkiksi vesiletkulla); vesi ja kosteus voivat vahingoittaa moottoria, akkua ja muita sähköosia.
- Käytä laitteen puhdistamiseen kuivaa liinaa. Muoviosat voi puhdistaa miedolla yleispuhdistusaineella pyyhkimällä. Älä suihkuta nestettä suoraan laitteen päälle.
- Tarkista rengaspaine ennen käyttöä. Ilma voi tyhjentyä renkaista hitaasti, jos sisärenkas on vaurioitunut tai puhjennut. Paikkaa tai vaihda rengas, mikäli rengaspaine putoaa säännöllisesti.
- Tarkista renkaat aina ennen käyttöä. Renkaan pinta kuluu vähitellen normaalissa käytössä. Vaihda renkaat, kun kuluma on huomattava tai vaikuttaa laitteen käyttöön.
- Tarkista rungon ja ohjaustangon kunto ennen käyttöä, varmista että pinnat ja liitokset ovat ehjiä. Törmäykset, kaatuminen ja aggressiivinen ajotyyli voivat vahingoittaa laitteen runkoa ja muita osia. Tarkista laite huolellisesti mahdollisen kaatumisen tai törmäyksen jälkeen.

## Krav för användning

Läs bruksanvisningen noggrant och säkerställ att du har förstått innehållet. Spara bruksanvisningen.

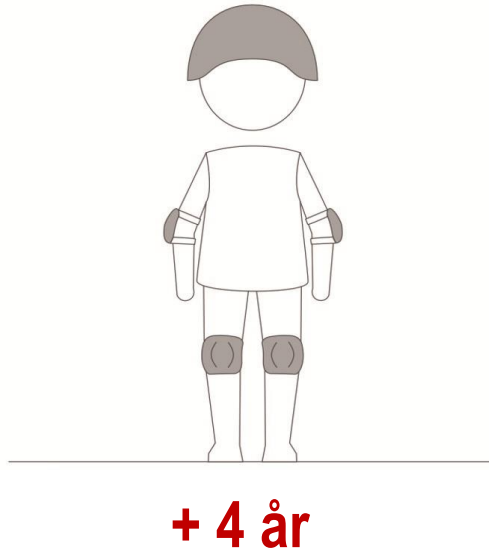

## Varning!

Nextgear E-cruiser Midi är avsedd för barn från 4 års ålder.

Yngre barn får inte använda fordonet, eftersom risken för allvarliga olyckor ökar betydligt när små barn använder det.

Fordonet får endast användas under uppsikt av en vuxen.

## Skyddsutrustning

Använd alltid hjälm vid körning. Säkerställ att hjälmen har rätt storlek och är ordentligt fastspänd.

Utöver hjälm rekommenderas även annan skyddsutrustning, såsom handskar samt knä- och armbågsskydd.

Vid användning av fordonet ska stadiga och skyddande skor användas. Kontrollera att skosnören är ordentligt knutna och att andra eventuella fästansordningar är ordentligt fastsatta så att de inte kan fastna i hjulen eller motorn under körning. Fordonet får inte användas barfota eller med sandaler.



## Förpackningens innehåll

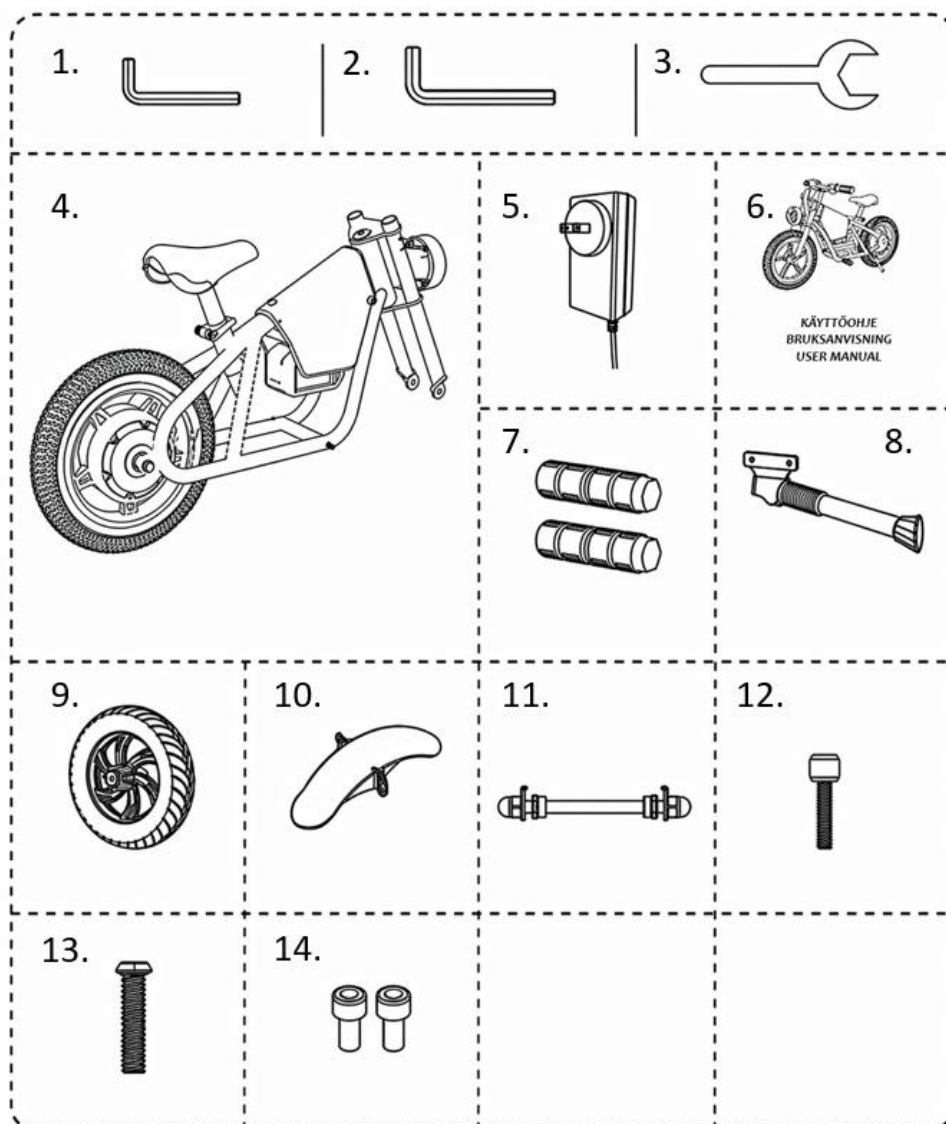

|     |                                     |        |
|-----|-------------------------------------|--------|
| 1.  | Insexnyckel 4 mm                    | 1 st   |
| 2.  | Insexnyckel 6 mm                    | 1 st   |
| 3.  | Fastnyckel 16 mm                    | 1 st   |
| 4.  | Förmonterad E-Cruiser Midi          | 1 st   |
| 5.  | Laddare                             | 1 st   |
| 6.  | Bruksanvisning                      | 1 st   |
| 7.  | Fotstöd                             | 2 st   |
| 8.  | Sidostöd                            | 1 st   |
| 9.  | Framhjul                            | 1 st   |
| 10. | Stänkskärm                          | 1 st   |
| 11. | Hjulets fästdelar (axel och bultar) | 1 sats |
| 12. | Fästbultar för stänkskärm           | 2 st   |
| 13. | Fästbultar för styre                | 4 st   |
| 14. | Fästbultar för fotstöd              | 2 st   |

Observera att bilderna i bruksanvisningen endast är vägledande. Följ alltid fordonets faktiska konstruktion och egenskaper.

## Säkerhet

- En vuxen ska noggrant bedöma både körmiljön och barnets förmåga att använda fordonet på ett säkert sätt innan barnet använder fordonet. Den vuxne ska gå igenom säkerhetsanvisningarna med barnet innan fordonet tas i bruk. Dessa regler ska även gås igenom med alla barn som använder E-Cruiser Midi.
- Sitt på sadeln under körning. Att stå på fotstöden eller ändra kroppsställning under körning kan påverka balansen och orsaka att fordonet välter.
- Använd inte fordonet i mörker.
- Kör inte i branta backar eller i närheten av branta sluttningar. Hastigheten kan bli okontrollerbart hög, fordonet kan välta lättare och hjulen kan slira eller glida bakåt okontrollerat i farlig hastighet.
- Undvik att röra vid rörliga delar såsom motor, hjul eller axlar, eftersom dessa kan orsaka allvarliga personskador.
- Starta eller använd inte E-Cruiser Midi när det ligger på sidan eller upp och ner.
- Använd inte fordonet nära brandfarliga vätskor eller gaser, såsom bensin, eftersom gnistor från elsystemet kan orsaka brand eller explosion.
- Använd inte fordonet under påverkan av alkohol, droger eller andra berusningsmedel.
- Använd inte fordonet om du har hjärtsjukdom, skador eller besvär i huvud, nacke eller rygg som kan påverka körförmågan, eller om du är gravid.
- Fordonet får inte användas om fysisk eller psykisk sjukdom, skada eller nedsatt omdömesförmåga kan påverka säker användning eller öka risken för personskador.
- Kontrollera följande före varje användning:
  - däckens skick
  - att bromsar och belysning fungerar korrekt
  - ramens skick
  - att batteriet är tillräckligt laddat
  - eventuella skador, ovanliga ljud eller mekaniskt slitage

Använd inte fordonet om skador eller fel upptäcks. Kontakta återförsäljaren vid behov av service eller reparation. Modifiering av fordonet eller byte av delar kan påverka garantin.

- Använd inte fordonet på allmän väg, trottoarer, parkeringsområden eller andra offentliga platser.
- Fordonet får endast användas på privat område.
- Rekommenderat underlag är mjuk terräng, såsom gräs eller annan mjuk markyta.
- Utför inte hopp, tvära svängar eller annan aggressiv körning. Plötsliga rörelser och hastighetsförändringar ökar risken för olyckor.
- Fordonet får inte användas för tävling, stuntkörning eller liknande användning.
- Dra inte och transportera inte föremål eller personer bakom E-Cruiser Midi.



## Varningar

Undvik allvarliga olyckor genom att följa nedanstående anvisningar:

- Fordonet får endast användas under uppsikt av en vuxen.
- Använd inte fordonet i trafik, i branta backar, i trappor eller nära pooler och andra vattenområden.
- Endast en användare åt gången.
- Kör alltid sittande.
- Använd alltid skor vid körning. Kontrollera att skosnören och andra lösa delar inte kan fastna i hjul eller andra delar av fordonet.
- Maximal användarvikt: 70 kg
- Kontrollera regelbundet alla fästdelar och dra åt dem vid behov. Byt omedelbart ut slitna eller skadade delar.
- Använd eller förvara inte fordonet i fuktiga förhållanden.
- Använd endast fordonet på öppna områden med god sikt. Undvik kollisioner.
- Öva säker körning för att undvika fall och kollisioner.
- Kör inte i mörker.
- Använd endast batterier som rekommenderas av tillverkaren.
- Använd endast laddare som specificerats av tillverkaren.
- Användning av fordonet innebär risk för olyckor och personskador. En vuxen måste alltid övervaka användningen och förstå riskerna som är förknippade med användningen.
- Barnet måste ha tillräcklig mognad och tillräckliga färdigheter för att använda fordonet på ett säkert sätt. Alla barn från 4 års ålder är inte redo att använda denna produkt.
- Det finns risk för allvarliga personskador eller dödsfall vid förlust av kontroll, kollision eller fallolycka. Använd alltid korrekt sittande hjälm och annan skyddsutrustning såsom knä- och armbågsskydd.
- Håll alltid båda händerna på styret under körning.
- Vidrör inte bromsar eller motorhölje direkt efter användning. Dessa delar kan bli mycket varma och orsaka brännskador.

**Använd hjälm!**

**Får inte användas på allmän väg.**

**Använd inte under påverkan av alkohol eller droger.**



## Monteringsanvisningar

Montering och justering av fordonet ska utföras av en vuxen före användning.

### Montering av framhjul

Rikta in den inre lagerhylsan innan hjulet monteras.

OBS! Var försiktig med framgaffelns vassa delar vid montering.

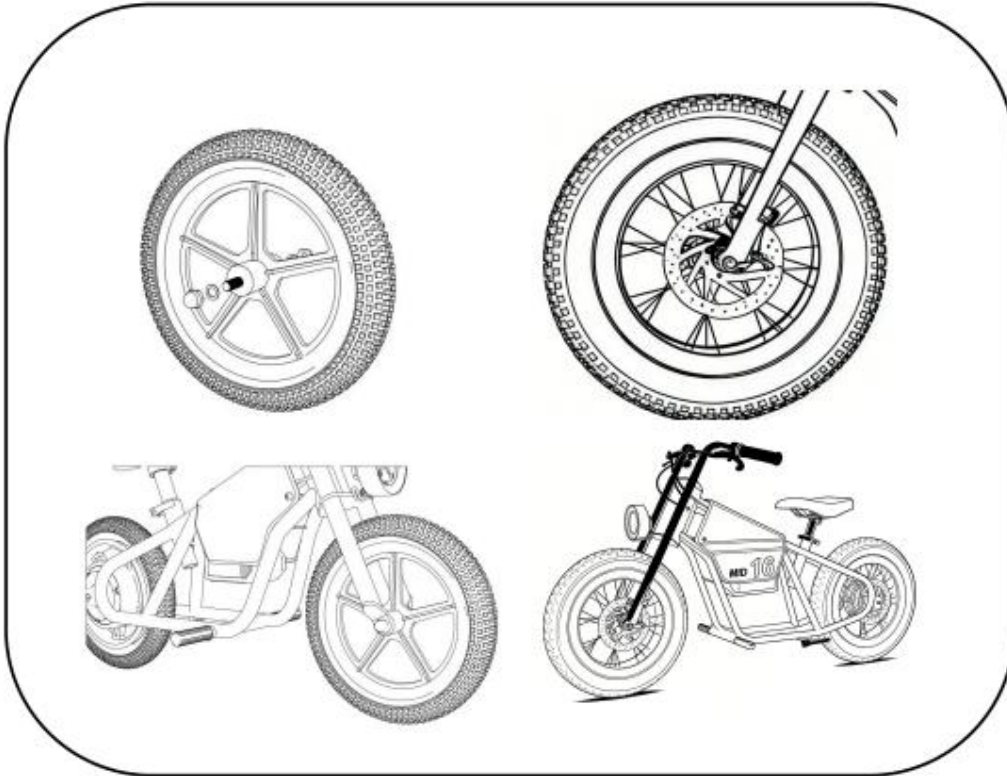

### Montering av stänkskärm

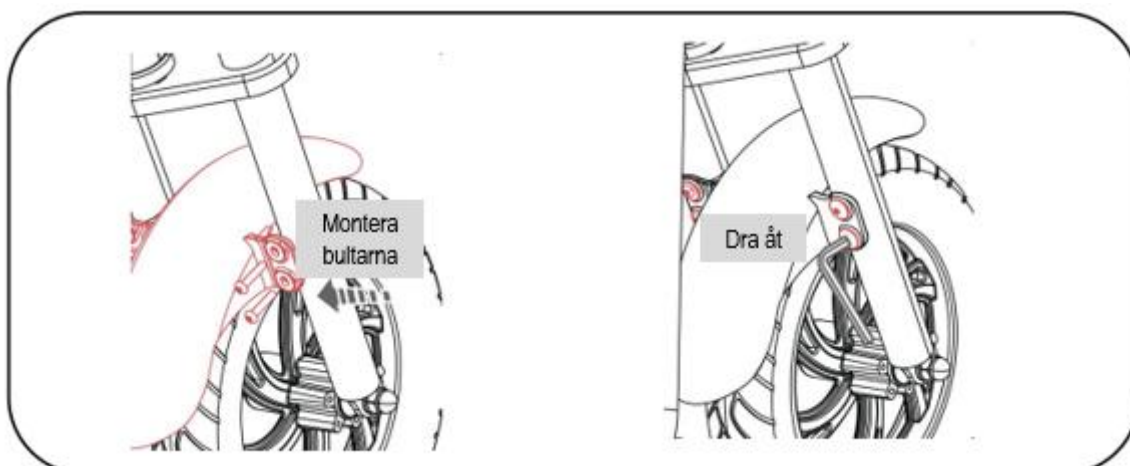

**Montering av sidostöd**

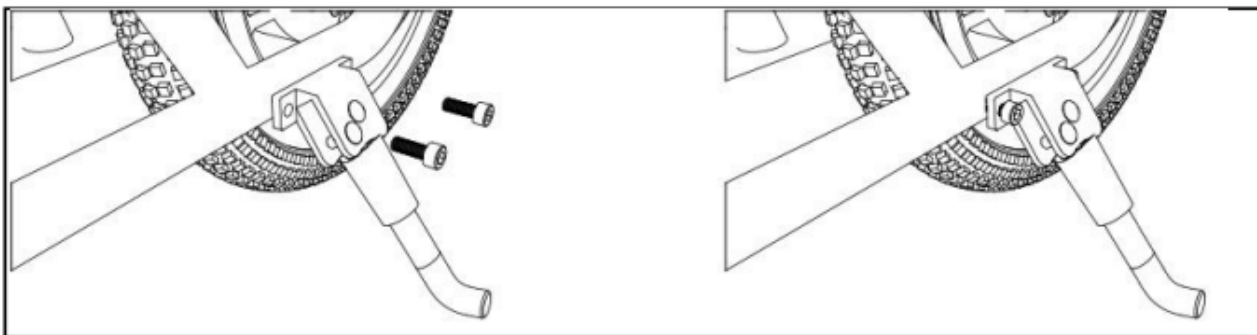

**Montering av fotstöd**

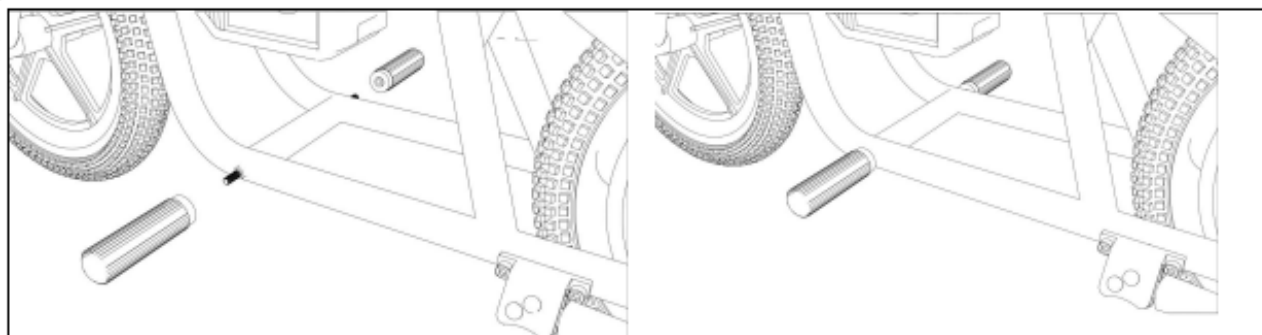

**Montering av handtag**

OBS! Var försiktig så att gas- och bromsvajrar inte skadas eller kläms under monteringen.

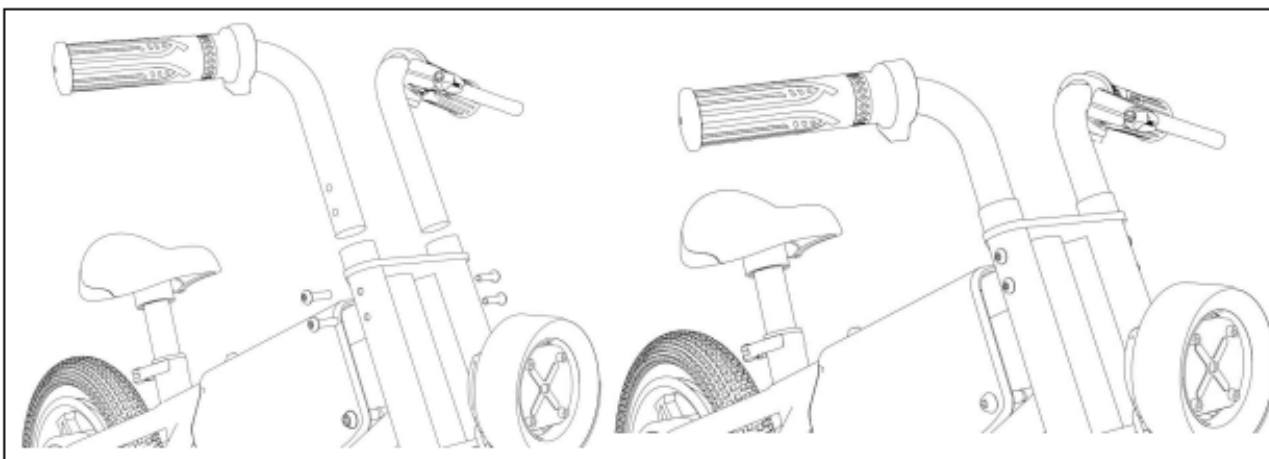

## Montering av styre

Lossa först låsskruvarna och montera därefter styret i rätt position och höjd. Dra åt skruvarna noggrant och kontrollera att styret inte rör sig framåt eller bakåt efter montering.



## Delar och funktioner

Nextgear E-Cruiser Midi är en leksak och är inte avsedd för transportändamål. Användaren ska öva körning lugnt och försiktigt.

### Delar

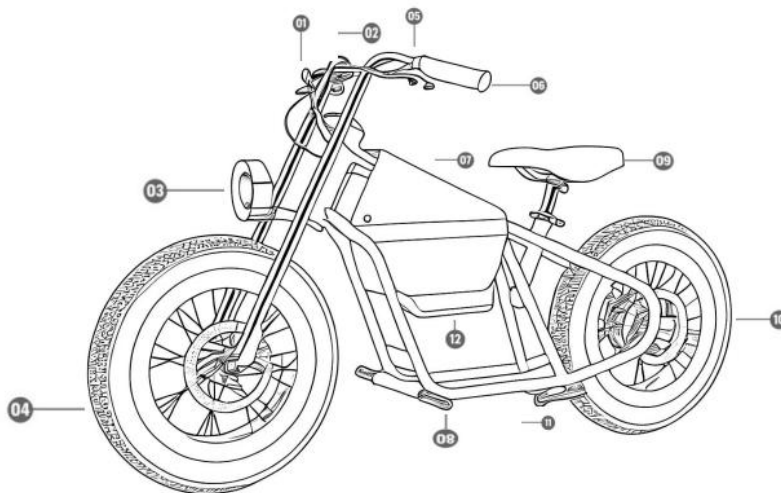

1. Display
2. Gasreglage
3. Framlampa
4. Framhjul
5. Bromshandtag
6. Styre
7. Skyddskåpa
8. Fotstöd
9. Sadel
10. Bakhjul
11. Sidostöd
12. Batteri

## Knappar och symboler



### Gasreglage

Fordonets funktioner styrs och övervakas med hjälp av symbolerna och knapparna på gasreglaget.



### Batterinivå

Batteriindikatorn visar batteriets laddningsnivå.



### På-/Av-knapp

Håll knappen intryckt i tre (3) sekunder för att starta eller stänga av fordonet.



När fordonet är påslaget växlar två (2) korta knapptryck mellan hastighetslägena.

När fordonet är påslaget tänds eller släcker ett (1) kort knapptryck framlampan. Observera att framlampan inte är avsedd för körning i mörker.

## Laddning

Ladda E-Cruiser Midi före användning.

1. Kontrollera att fordonet är avstängt.
2. Anslut laddaren till strömkällan. Den gröna indikatorlampan tänds.
3. Anslut laddningskontakten till laddningsporten. Under laddning lyser indikatorlampan rött och återgår till grönt när batteriet är fulladdat.

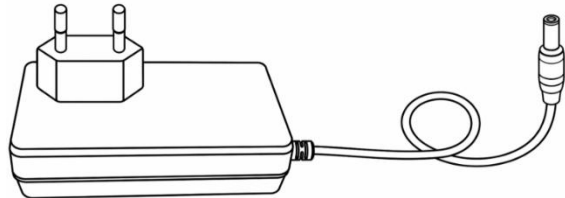

### Varning



Fordonet är utrustat med ett uppladdningsbart litiumbatteri.

Felaktig eller vårdslös användning kan orsaka allvarliga olyckor.

Lämna aldrig batteriet på laddning utan uppsikt.

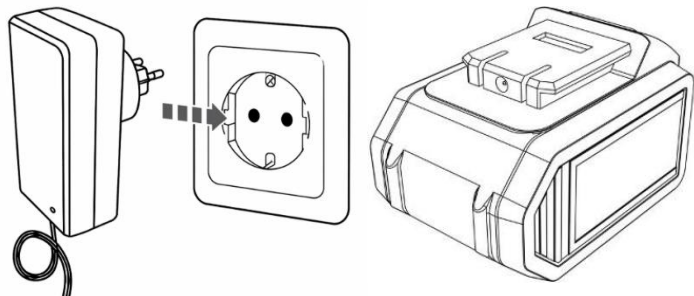

### Varningar



Läs noggrant alla märkningar och anvisningar för fordonet och batteriet.

Batteriet är inte fulladdat vid leverans. Läs säkerhetsanvisningarna innan laddning och följ instruktionerna noggrant.

- Använd endast den 24 V-laddare som rekommenderas av tillverkaren.
- Om annat batteri än originalbatteriet används ska separata laddningsanvisningar följas.
- Förvara inte fordonet eller batteriet i temperaturer under 0 °C eller över 50 °C.
- Ladda inte batteriet vid temperaturer under -14 °C eller över 50 °C.
- Använd inte laddaren om den är skadad eller har utsatts för kraftiga stötar, exempelvis efter att ha tappats.
- Kontrollera alltid laddarens skick före användning.
- Laddaren är avsedd för nätspänning 100–240 V. Använd inte laddaren med annan spänning.
- Försök inte modifiera batteriet, laddaren eller fordonets elektriska komponenter. Risk för elstötar och brand föreligger.
- Placera fordonet i ett torrt och välventilerat utrymme under laddning.
- Dra aldrig i kabeln när laddaren kopplas ur från eluttaget eller laddningsporten.
- Kontrollera att laddkabeln är placerad så att ingen kan snubbla på den eller skada den genom att trampa på den.
- Använd endast förlängningskabel vid behov. Felaktig användning kan orsaka brand eller elstötar.
- Utsätt inte laddaren för fukt eller vatten.
- Rengör laddaren med en torr trasa när den inte är ansluten till eluttaget.
- Täck inte över laddaren under användning.
- Placera inte laddaren på mjuka underlag under laddning.
- Håll laddaren borta från värmekällor.

### Tekniska specifikationer

|                         |  |
|-------------------------|--|
| Modell                  | Nextgear E-Cruiser Midi+                           |
| Vikt (netto)            | 16,5 kg  |
| Batteri                 | 36V 6.6 Ah   |
| Kompatibla batterityper | Makita LXT 18V<br>Timco Dual 18V<br>Milwaukee M18* |
| Inspänning              | 42V/1.5 A  |
| Motor                   | 36V 350W   |
| Maximal belastning      | 75 kg  |
| Maxhastighet            | 25 km/h  |
| Range (max)             | 20 km  |
| Hastighetslägen         | 2  |
| Laddningstid            | 5 h  |
| Däck                    | 16x3.0   |
| Utrustning              | Framlampa, stänkskärm                              |

\* OBS! Milwaukee-batteriet ansluts med den medföljande adaptorn.

## Service och underhåll



### Varning

Montering av fordonet och installation av delar sker alltid på den vuxna användarens ansvar.

Kontrollera noggrant att alla delar är korrekt monterade och att samtliga skruvar och muttrar är ordentligt åtdragna.

### Beakta följande anvisningar för användning och underhåll:

- Delar som visar tydliga tecken på slitage ska bytas ut omedelbart för att säkerställa säker användning.
- Kontrollera regelbundet skruvar, bultar, skydd och muttrar och dra åt dem vid behov.
- Kontrollera regelbundet plastdelarna för sprickor eller andra skador.
- E-Cruiser Midi ska förvaras inomhus vid vinterförhållanden eller hög luftfuktighet.
- Följ batteriets förvaringsanvisningar och temperaturgränser.
- Använd inte fordonet i snö eller våta förhållanden.
- Tvätta inte fordonet med rinnande vatten eller högtryckstvätt. Vatten och fukt kan skada motor, batteri och elektriska komponenter.
- Rengör fordonet med en torr trasa.
- Plastdelar kan rengöras med ett mildt allrengöringsmedel och en mjuk trasa.
- Spraya aldrig rengöringsmedel direkt på fordonet.
- Kontrollera däcktrycket före användning.
- Om innerslangen är skadad eller punkterad kan däcken långsamt förlora luft. Reparera eller byt däck om trycket sjunker regelbundet.
- Kontrollera däcken före varje användning. Däcken slits gradvis vid normal användning. Byt däck när slitaget påverkar säkerheten eller användningen.
- Kontrollera ramens och styrets skick före användning. Säkerställ att alla ytor och fästpunkter är oskadade.
- Kollisioner, fall och aggressiv körning kan skada ramen och andra delar.

Kontrollera alltid fordonet noggrant efter en olycka eller kollision.

## Operating Requirements

Read this manual carefully and make sure you understand its contents before use. Keep this manual for future reference.

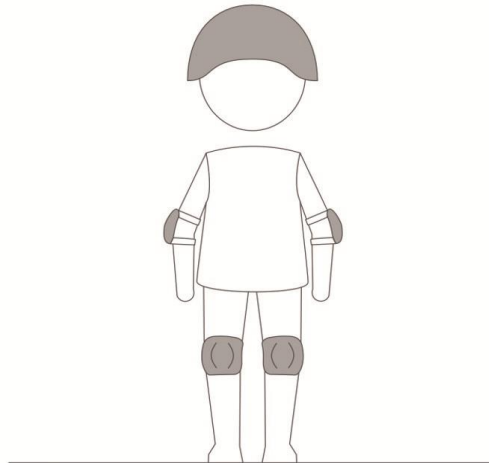

**+ 4 years**

### **Warning!**

The Nextgear E-Cruiser Midi is intended for children aged 4 years and older.

Children younger than this must not use the vehicle, as the risk of serious injury increases significantly for younger children.

The vehicle may only be used under adult supervision.

### **Protective equipment**

Always wear a helmet while riding. Make sure the helmet is the correct size and properly fastened.

In addition to a helmet, the use of other protective equipment such as gloves, knee pads, and elbow pads is recommended.

Always wear sturdy and protective footwear while riding the vehicle. Make sure shoelaces and any other fasteners are securely fastened so that they cannot become caught in the wheels or motor during use.

Do not ride barefoot or while wearing sandals.



**Package contents**

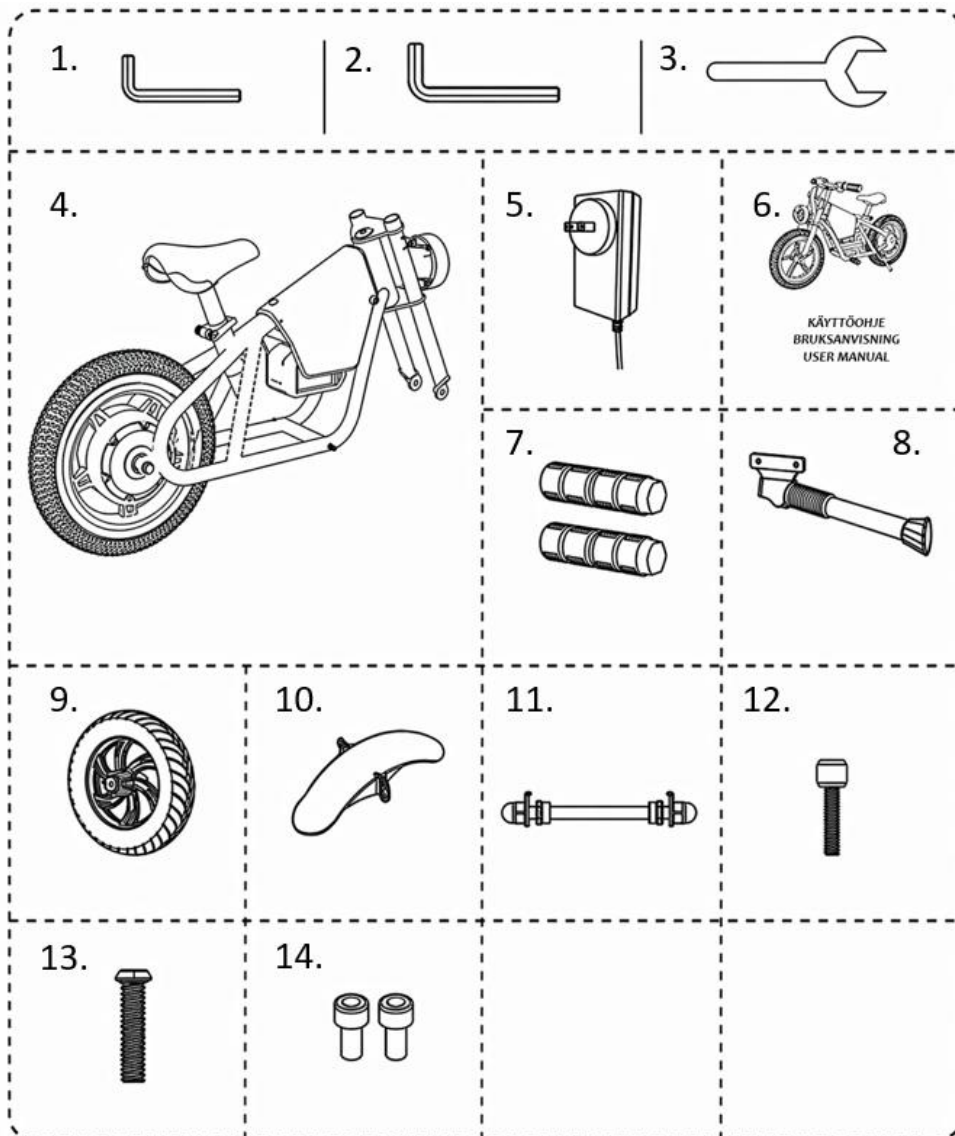

- |     |  |       |
|-----|--|-------|
| 1.  | 4 mm Allen key                           | 1 pc  |
| 2.  | 6 mm Allen key                           | 1 pc  |
| 3.  | 16 mm wrench                             | 1 pc  |
| 4.  | Pre-assembled E-Cruiser Midi             | 1 pc  |
| 5.  | Charger                                  | 1 pc  |
| 6.  | User manual                              | 1 pc  |
| 7.  | Foot pegs                                | 2 pcs |
| 8.  | Kickstand                                | 1 pc  |
| 9.  | Front wheel                              | 1 pc  |
| 10. | Fender                                   | 1 pc  |
| 11. | Wheel mounting hardware (axle and bolts) | 1 set |
| 12. | Fender mounting bolts                    | 2 pcs |
| 13. | Handlebar mounting bolts                 | 4 pcs |
| 14. | Foot peg mounting bolts                  | 2 pcs |

Please note that the illustrations in this manual are for reference only. Always follow the actual construction and features of the vehicle.

## Safety

An adult must carefully evaluate both the riding area and the child's ability to operate the vehicle safely before use. The adult must review all safety instructions with the child before the vehicle is used. These instructions must also be reviewed with any other children using the E-Cruiser Midi.

- Remain seated on the seat while riding. Standing on the foot pegs or changing body position while the vehicle is moving may affect balance and cause the vehicle to tip over.
- Do not use the vehicle in darkness.
- Do not ride on or near steep slopes or hills. Excessive speed may occur, the vehicle may tip over more easily, and the wheels may slip or slide backward uncontrollably at a dangerous speed.
- Avoid contact with moving parts such as the motor, wheels, or axles, as these may cause serious injury.
- Do not start or operate the E-Cruiser Midi while it is lying on its side or upside down.
- Do not use the vehicle near flammable liquids or gases such as gasoline, as sparks from the electrical system may cause a fire or explosion.
- Do not operate the vehicle while under the influence of alcohol, drugs, or other intoxicating substances.
- Do not use the vehicle if you have a heart condition or injuries or medical conditions affecting the head, neck, or back that may impair your ability to operate the vehicle safely, or if you are pregnant.
- The vehicle must not be used if physical or mental conditions, injuries, impaired judgment, or reduced physical abilities may affect safe operation or increase the risk of injury.
- Before each use, check the following:
  - condition of the tires
  - proper operation of the brakes and lights
  - condition of the frame
  - sufficient battery charge
  - any damage, unusual noises, or mechanical wear
- Do not use the vehicle if any damage or defects are detected. Contact your dealer if service or repairs are required.
- Modification of the vehicle or replacement of parts may affect the warranty.
- Do not use the vehicle on public roads, sidewalks, parking areas, or other public spaces.
- The vehicle is intended for use on private property only.
- Soft terrain such as grass or similar ground surfaces is recommended.
- Do not perform jumps, sharp turns, or aggressive riding maneuvers. Sudden movements and rapid speed changes increase the risk of accidents.
- The vehicle must not be used for racing, stunt riding, or similar activities.
- Do not tow or carry objects or persons behind the E-Cruiser Midi.



## Warnings

To reduce the risk of serious injury, follow these instructions:

- Use the vehicle only under adult supervision.
- Do not use the vehicle in traffic, on steep slopes, on stairs, or near swimming pools or other bodies of water.
- Only one rider at a time.
- Always ride while seated.
- Always wear shoes while riding. Make sure shoelaces and loose clothing or straps cannot become caught in the wheels or moving parts.
- Maximum rider weight: 70 kg
- Regularly inspect all fasteners and tighten them if necessary. Replace worn or damaged parts immediately.
- Do not use or store the vehicle in wet or damp conditions.
- Use the vehicle only in open areas with good visibility. Avoid collisions.
- Practice safe riding to avoid falls and collisions.
- Do not ride in darkness.
- Use only batteries recommended by the manufacturer.
- Use only the charger specified by the manufacturer.
- Use of the vehicle involves risks of accidents and injuries. An adult must always supervise use and understand the risks associated with operating the vehicle.
- The child must have sufficient maturity and skill to operate the vehicle safely. Not all children aged 4 years or older are ready to operate this vehicle.
- There is a risk of serious injury or death due to loss of control, collisions, or falls. Always wear a properly fitted helmet and protective equipment such as knee pads and elbow pads.
- Always keep both hands on the handlebars while riding.
- Do not touch the brakes or motor housing immediately after use. These parts may become hot and cause burns.

**Always wear a helmet!**

**Do not use on public roads!**

**Do not operate under the influence of alcohol or drugs!**



## Assembly instructions

Assembly and adjustment of the vehicle must be carried out by an adult before use.

### Front wheel installation

Align the inner bearing spacer before installing the wheel.

WARNING! Be careful of sharp edges on the front fork during installation.

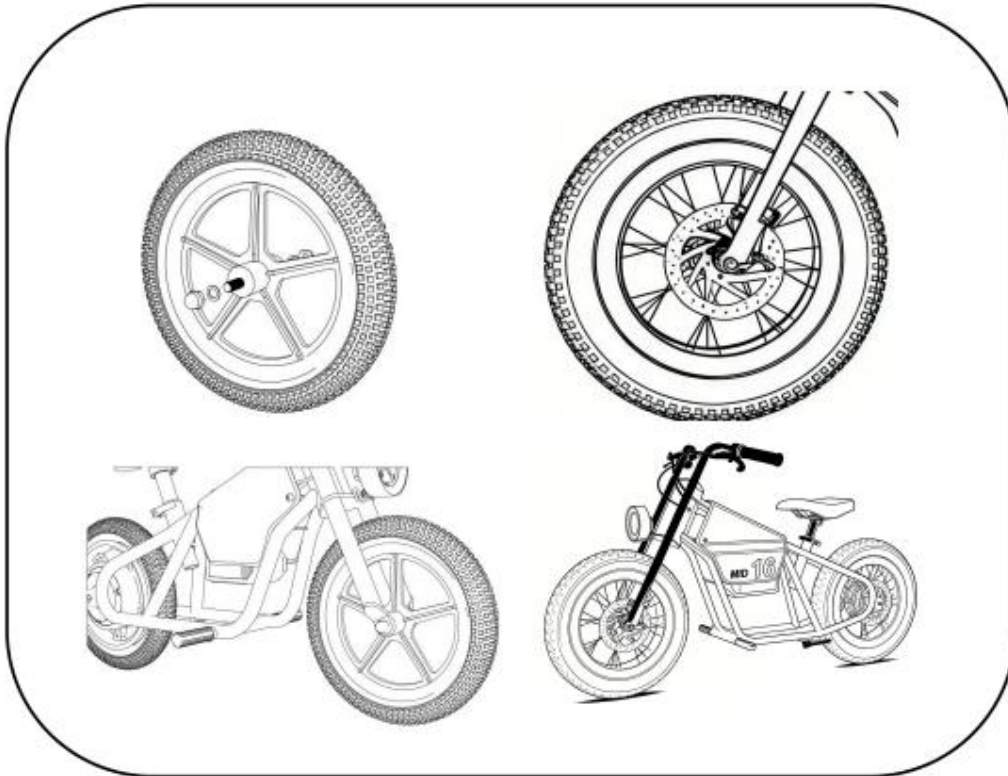

### Fender Installation

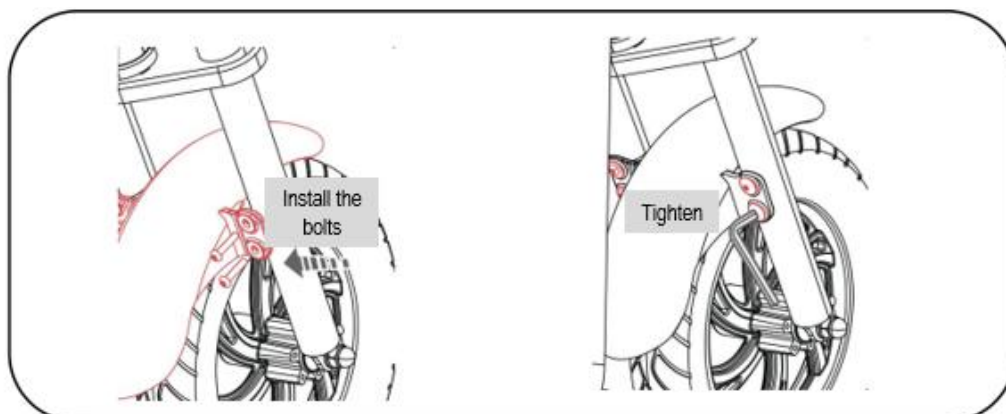

**Kickstand Installation**

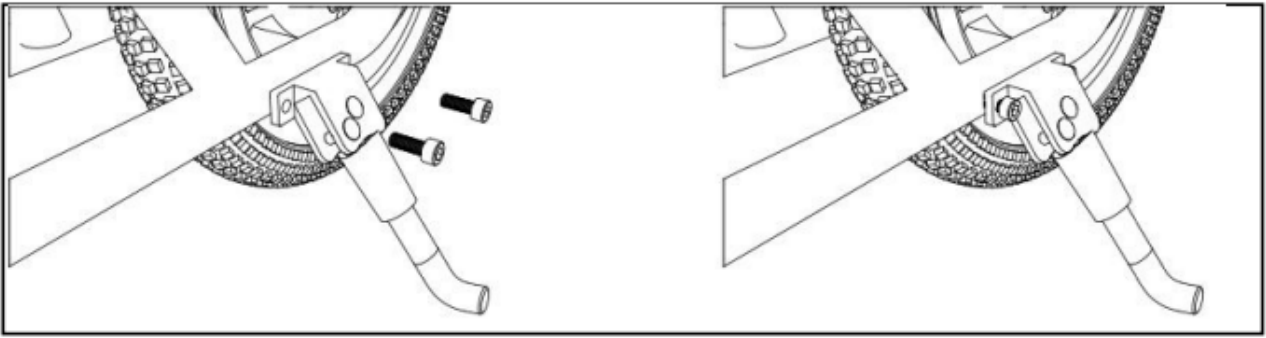

**Foot Peg Installation**

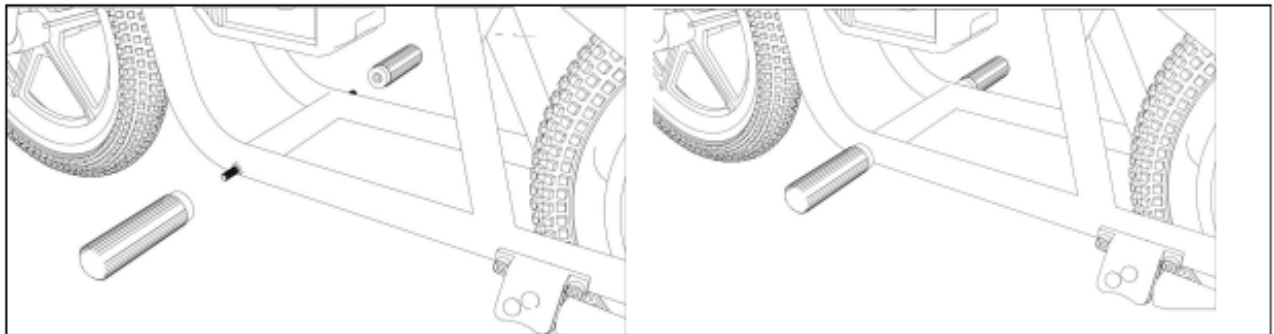

**Handlebar Grip Installation**

**WARNING!** Be careful not to damage or pinch the throttle and brake cables during installation.

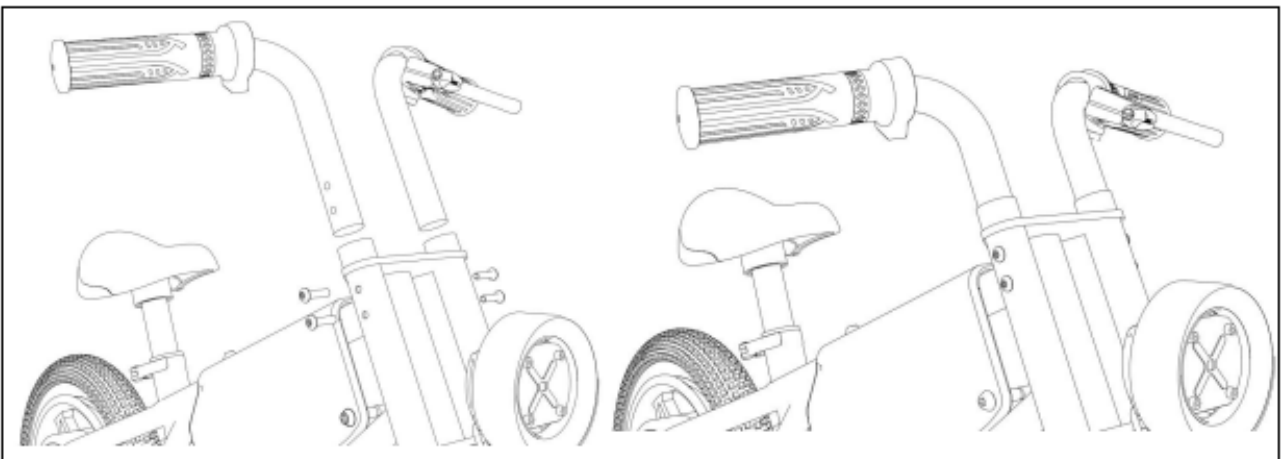

### Handlebar Installation

First loosen the mounting bolts, then position the handlebar at the correct height and angle. Tighten the bolts securely and ensure that the handlebar does not move forward or backward after installation.



### Parts and functions

The Nextgear E-Cruiser Midi is a toy and is not intended for transportation use.

The rider should practice riding carefully and at low speeds.

#### Parts

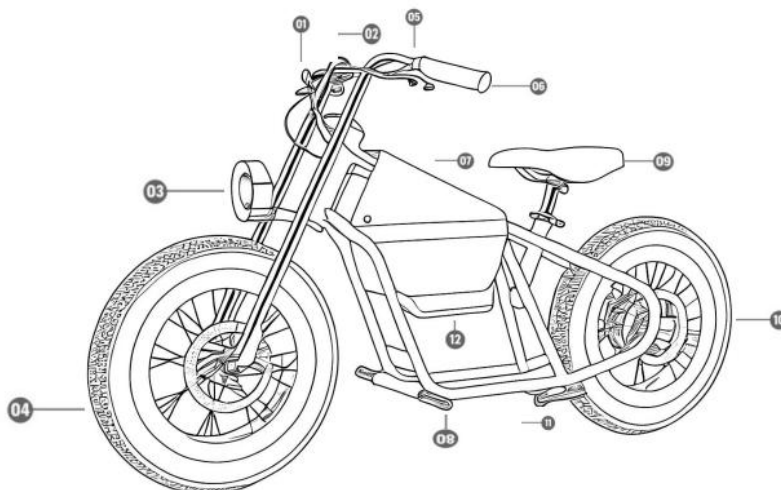

1. Display
2. Throttle
3. Front light
4. Front wheel
5. Brake lever
6. Handlebar
7. Protective cover
8. Foot pegs
9. Seat
10. Rear wheel
11. Kickstand
12. Battery

## Buttons and symbols



### Throttle

The vehicle's functions are controlled and monitored using the buttons and symbols on the throttle unit.



### Battery level

The battery indicator displays the current battery charge level.



### Power button

Press and hold for three (3) seconds to turn the vehicle on or off.

When the vehicle is powered on, two (2) short presses change the speed setting.



When the vehicle is powered on, one (1) short press turns the front light on or off.

Please note that the front light is not intended for riding in darkness.

## Charging

Charge the E-Cruiser Midi before use.

1. Make sure the vehicle is turned off.
2. Connect the charger to a power outlet. The green indicator light will turn on.
3. Connect the charging plug to the charging port. During charging, the indicator light will turn red and will return to green when the battery is fully charged.

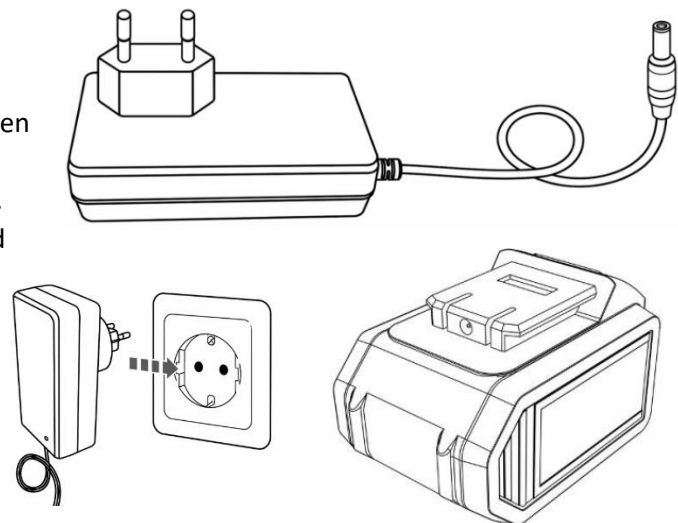

### Warning



The vehicle is equipped with a rechargeable lithium battery. Improper or careless use may result in serious injury or accidents. Never leave the battery charging unattended.

### Warnings



Carefully read all labels and instructions for the vehicle and battery.

The battery is not fully charged when delivered. Read all safety instructions before charging and follow the instructions carefully.

1. Use only the 24 V charger recommended by the manufacturer.
2. If a battery other than the original battery is used, follow the separate charging instructions provided for that battery.
3. Do not store the vehicle or battery in temperatures below 0 °C or above 50 °C.
4. Do not charge the battery in temperatures below -14 °C or above 50 °C.
5. Do not use the charger if it is damaged or has been subjected to impact, such as being dropped.
6. Always inspect the charger before use.
7. The charger is designed for use with standard mains voltage (100–240 V). Do not use the charger with any other voltage.
8. Do not attempt to modify the battery, charger, or electrical components of the vehicle. Risk of electric shock and fire may occur.
9. During charging, place the vehicle in a dry and well-ventilated area.
10. Never pull the cable when disconnecting the charger from the power outlet or charging port.
11. Make sure the charging cable is positioned so that nobody can trip over it or damage it by stepping on it.
12. Use extension cords only when necessary. Improper use may result in fire or electric shock.
13. Do not expose the charger to water or moisture.
14. Clean the charger with a dry cloth only when disconnected from the power supply.
15. Do not cover the charger during use.
16. Do not place the charger on soft surfaces during charging.
17. Keep the charger away from heat sources.

### Technical specifications

|                      |  |
|----------------------|--|
| Model                | Nextgear E-Cruiser Midi+                           |
| Weight (net)         | 16,5 kg  |
| Battery              | 36V 6.6 Ah   |
| Compatible batteries | Makita LXT 18V<br>Timco Dual 18V<br>Milwaukee M18* |
| Input voltage        | 42V/1.5 A  |
| Motor                | 36V 350W   |
| Maximum load         | 75 kg  |
| Maximum speed        | 25 km/h  |
| Range (max)          | 20 km  |
| Speed settings       | 2  |
| Charging time        | 5 h  |
| Tires                | 16x3.0   |
| Equipment            | Front light, fender                                |

\* NOTE! Milwaukee batteries are connected using the included adapter.

## Maintenance and care



### Warning

Assembly of the vehicle and installation of its parts are the responsibility of the adult user.

Carefully ensure that all parts are correctly installed and that all screws, bolts, and nuts are securely tightened.

### Follow these maintenance instructions:

- Parts showing signs of excessive wear must be replaced immediately to ensure safe operation.
- Regularly inspect screws, bolts, protective covers, and nuts, and tighten them when necessary.
- Regularly inspect plastic parts for cracks or damage.
- Store the E-Cruiser Midi indoors during winter conditions or in humid environments.
- Follow all battery storage instructions and temperature limitations.
- Do not use the vehicle in snow or wet conditions.
- Do not wash the vehicle with running water or a pressure washer. Water and moisture may damage the motor, battery, and electrical components.
- Clean the vehicle using a dry cloth.
- Plastic parts may be cleaned using a mild all-purpose cleaner and a soft cloth.
- Never spray cleaning liquids directly onto the vehicle.
- Check tire pressure before use.
- If the inner tube is damaged or punctured, the tires may slowly lose air. Repair or replace the tire if pressure loss occurs regularly.
- Inspect the tires before every use. Tires wear gradually during normal use. Replace tires when wear affects safety or performance.
- Inspect the frame and handlebars before use. Make sure all surfaces and mounting points are undamaged.
- Collisions, falls, and aggressive riding may damage the frame and other components.
- Always inspect the vehicle carefully after any crash or collision.