

SVEDBERGS®

Produkt & skötselbeskrivning

Produkt

Handdukstork 50x142

Artikelnr

**56200 Vit
56205 Silver
56209 Krom**

Allmänt:

Svedbergs handdukstork består i av pulverlackerad eller krommaterad stål. För att handdukstorken ska hållas fräsch är det viktigt med regelbunden rengöring. För att bevara finishen på handdukstorken ska du tänka på några små regler.

Skötselråd:

För att ta bort smuts, kalkfläckar och avlagringar, räcker det för det mesta med en blandning av ett tvälliknande medel och vatten, som du sedan sköljer bort med rent vatten. Torrtorka med trasa eller frottéhandduk. Kromade, färgade, eller metallytor skadas lätt av syra, stålull och rengöringsmedel med ammoniak eller slipmedel.

Produkt kod:

Svedbergs produkter märks med en 4 - siffrig produkt kod, var god och ange den vid kontakt med återförsäljare.

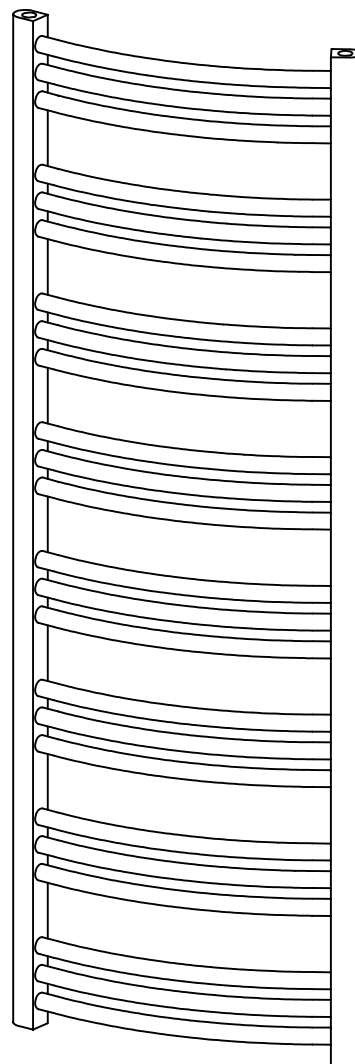

SVEDBERGS AB, Verkstadsvägen 1, 514 63 Dalstorp, Sweden

Tel: 0321 - 53 30 00, Fax: 0321 - 53 30 50

www.svedbergs.se, info@svedbergs.se

2008-01-01



SVEDBERGS[®]

Produkt- og vedlikeholdsveiledning

Produkt

Håndkletørkere 50x142

Artikkelnr.

56200 Hvit
56205 Sølv
56209 Krom

Generelt:

Svedbergs håndkletørker består av pulverlakkert og forkrommet stål. For å holde håndkletørkeren i godt skikk, er det viktig at den rengjøres regelmessig. For å bevare håndkletørkerens finish bør du merke deg noen enkle regler.

Vedlikeholdsråd:

Urenheter, kalkflekker og avleiringer fjernes enkelt og greit med mildt vaskemiddel og vann som deretter skylles av med rent vann. Tørk av med en myk fille eller et frotehåndkle. Forkrommede, malte eller rene metallflater skades lett av syre, stålull og rengjøringsmidler som inneholder amoniakk eller slipemidler.

Produktmerking:

Svedbergs produkter merkes med en produktkode bestående av fire siffer. Vær vennlig å angi denne ved kontakt med forhandleren.

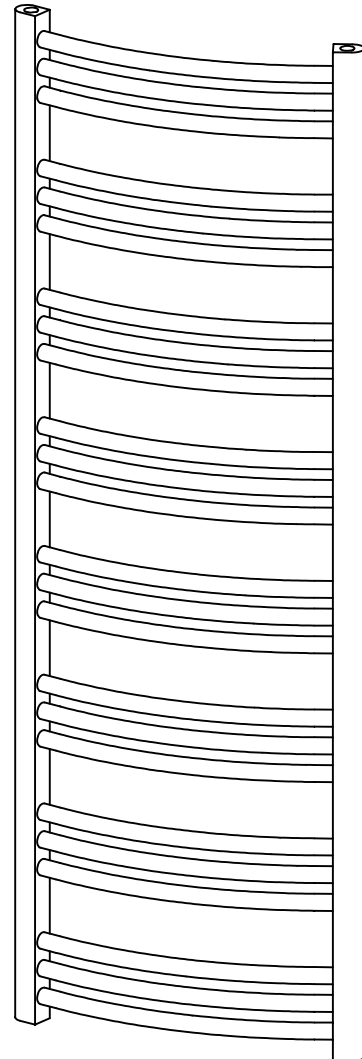

SVEDBERGS AB, Verkstadsvägen 1, 514 63 Dalstorp, Sweden

Tel: 0321 - 53 30 00, Fax: 0321 - 53 30 50

www.svedbergs.no, info@svedbergs.se

2008-01-01

DK

SVEDBERGS®

Produkt- og plejebeskrivelse

Produkt**Håndklædetørrere 50x142**Artikelnr**56200 Hvid
56205 Sølv
56209 Krom**Alment:

Svedbergs håndklædetørrere består af pulverlakeret eller kromateret stål. For at håndklædetørreren skal holde sig pæn er det vigtigt med regelmæssig rengøring.

Råd om pleje:

For at bevare overfladen er der nogle få regler man bør følge. Snavs og kalkaflejringer kan ofte fjernes med et almindeligt rengøringsmiddel, rent vand og aftørring med en ren blød klud eller et frottehåndklæde. Kromaterede og farvede metaldele kan let blive skadet af syre, ståluld og rengøringsmidler med amoniak eller slipemiddel.

Produktkode:

Svedbergs produkter er mærket med en 4-cifret produktkode. Ved henvendelse til forhandleren bedes denne kode venligst oplyst.

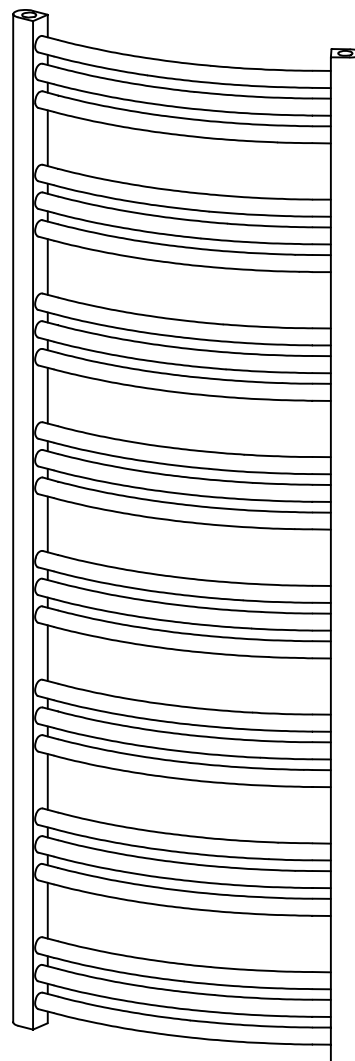

SVEDBERGS AB, Verkstadsvägen 1, 514 63 Dalstorp, Sweden

Telefon 43 99 66 99 - Fax 43 99 56 99

www.svedbergs.dk - info@svedbergs.dk

2008-01-01

Tuotekuvaus ja hoito-ohje

Tuote**Kuivauspatterit 50x142**Tuotenro**56200 Valkoinen
56205 Hopea
56209 Kromi**Yleistä:

Svedbergs kuivauspatteri koostuu jauhemaalatusista tai kromatusta teräksestä. Sen säännöllinen puhdistus on tärkeää. Säilyttääksesi pinnan hyvänä, ota huomioon seuraavat asiat.

Hoito-ohjeet:

Lika, kalkki ja kerrostumat on yleensä helpoin poistaa saippualla ja vedellä. Huuhtelee puhtaaksi ja kuivaa rievulla tai froteepyyhkeellä. Kromatuille, värjätyille tai metallipinnoille ei tule käyttää hankausaineita, muita hiovia aineita, happoja tai ammoniakkia sisältäviä aineita.

Tuotekoodi:

Svedbergs tuotteet merkitään 4-numeroisella tuotekoodilla. Koodi on tarpeellinen mahdollisessa yhteydenotossa jälleenmyyjään.

